

Doba bronzová



„...bronzové plémě, krutější povahou svou a k strašným náchylné zbraním, přece však zločinu prosté.“

Ovidius: Proměny

Doba bronzová

Bronz – slitina mědi (Cu, 88-92%) a cínu (Sn, 12-8%)

- „*starší metalikum*“, „*mladší pravěk*“; po stránce hospodářské, společenské, etnické a kulturní navazuje na eneolit
- zrychlení vývoje → rozvoj výrobních sil, duchovního života, kvalitativně odlišný od doby kamenné
- vytváří se nová ekonomika a nadstavbový/ideový komplex se zárodky **raně historických formací** doby železné; etnogenetické procesy → rozpad indoevropské jazykové jednoty → vznik historických etnik
- hospodářská, sociální a kulturní stabilizace; ve střední DB návrat k vesnické civilizaci, v mladší DB migrační posuny; nárůst populace
- vyrovnává se evropský civilizační pokrok s Předním východem, zpoždění v socio-politickém vývoji (*mínojská a egejská kultura); rozvoj písma

Hlavní rysy doby bronzové

1. vyšší stupeň organizace výroby a směny; 2. diferenciacie společnosti; 3. zvýšení agrese (speciální zbraně, meč); 4. ustálení pohřebního ritu
- základ **potravinářského komplexu** tvoří **zemědělství**, které se neliší od eneolitického; bronz se v zemědělství neuplatňuje (od střední DB bronzový srp); rozšiřuje se sortiment pěstovaných plodin (žito, oves, proso, luštěniny, textilní rostliny); zlepšení orby a péče o polní plodiny, zvětšení pozemků; na významů nabývá rohatý dobytek a kůň (→hospodářství, obchod, vojenství); šíří se chov kura domácího, kachny domácí a kočky domácí; doplňkem stravy maso lovené zvěře a rybolov
 - používá se dvounápravový **vůz** s loukoťovými koly, využívají se **lodice**
 - ve střední DB se u některých kultur rozvíjí polonomádský způsob života
 - rozvíjí se „prařemesla“ – pracovní specializace související s kovovýrobou → hornictví, hutnictví, kovolitectví, zbrojířství, šperkařství, dřevozpracovatelství, textilnictví ad.; rozvíjí se obchod a předmincovní platidla

Bronz – dostupnost suroviny, pevnost, sériová výroba

Společnost doby bronzové

- antropologické poměry DB nelze zcela zmapovat – silné promíšení doposud známých fyzických typů; patrné pokračování „šňůrového typu“ – dolichokranní, vysoká lebka s úzkým obličejem, vyšší tělesná postava (♂170 cm, ♀160 cm), muži robustnější, ženy gracilnější; paleoeuropoidní a mediteranoidní typ
- pokračuje rozpad **jednotného praindoevropského jazykového společenství**, období dynamických etnogenetických procesů

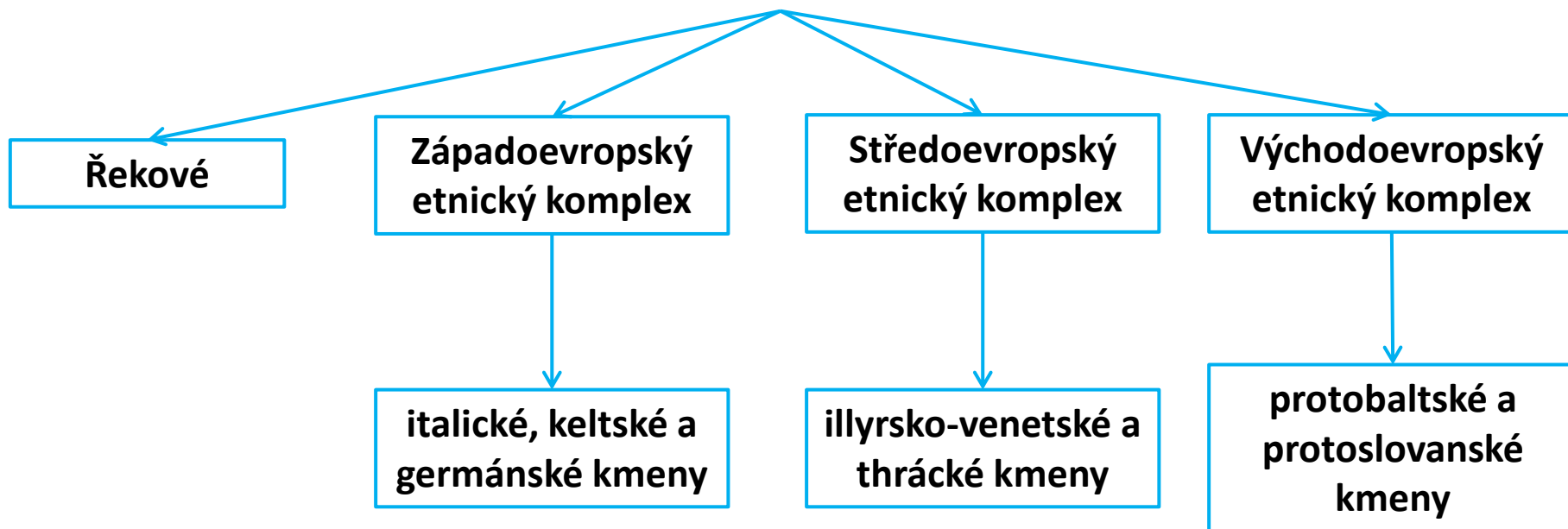

Společnost doby bronzové

- intenzivní narušení prvotních sociálních vztahů → celkový rozpad rodové společnosti
- dělba práce vede ke stratifikaci společnosti, vzniká politická moc



- u původních komunit vznikají majetkové (a sociální) protiklady – výbava, vnější úprava a umístění hrobů na pohřebišti (i mimo něj); budování hradisek
- utužuje se organizovanost a rozvíjí se **kmenová struktura**; pokrevní příbuzenství přetrvává, vzrůstá podíl nepokrevní („sousedské“) příbuznosti; základní jednotkou je **rodina**, kmenová přínáležitost

Společnost doby bronzové

- příznačný rozvoj duševní činnosti a myšlení → vyšší formy náboženství, nárůst odborných vědomostí, rozvoj morálního a zvykového práva (?)
- **náboženství** – polyteismus, animistické projevy v podobě kremací (období KPP); rozvíjí se ceremonialismus (religiózní centra s obětišti, rituální tavbou kovu, sakrálními depoty, s anomálními pohřby, antropogágií ad.; ohrazené kultovní areály), početný je sakrální mobiliář (zoomorfní nádoby, „kadidelnice“, picí rohy, zvířecí i lidské figurky, sluneční kolečka ad.); významnou rituální roli měla bronzová sekera (např. dvojbřitá labrys)
- **pohřební ritus** – vývoj od inhumace ke kremaci, četné anomální pohřby (těla novorozenců v pithoi, násilná smrt většího počtu jedinců, neúplná a zohavená těla na sídlištích, antropofágie ad.), násilné manipulace s těly/lidmi jako doklad společenského vývoje a ztráty hodnoty lidské pracovní síly
- **estetické cítění** – toreutika (plechové nádoby s vytepanými geometrickými ornamenty), keramografie (výzdoba keramiky), petroglyfy, honosné bronzové výrobky (spony, meče, diadémy ad.); abstraktnost, geometrické tvary, jednoduché nativní scény; značný posun v hudební kultuře (chřestítka, aerofony, trubky a rohy, lury, rolničky a zvonky ad.)

Periodizace středoevropské DB

STARŠÍ D. BRONZOVÁ	PROTOÚNĚTICKÁ K.	2 300 – 2 100 BC
	ÚNĚTICKÁ K.	2 100 – 1 700 BC
	VĚTEŘOVSKÁ K.	1 700 – 1 550 BC
STŘEDNÍ D. BRONZOVÁ	STŘEDODUNAJSKÁ MOHYLOVÁ K.	1 550 – 1 250 BC
MLADŠÍ A POZDNÍ D. BRONZOVÁ	K. POPELNICOVÝCH POLÍ	
	STŘEDODUNAJSKÁ POPELNICOVÁ POLE	
	Velatická fáze	1 250 – 1 000 BC
	Podolská fáze	1 000 – 800 BC
	LUŽICKÁ POPELNICOVÁ POLE	
	Lužická fáze	1 250 – 1 000 BC
	Slezská fáze	1 000 – 800 BC

Reineckeho stratigrafie DB

Montelius	Reinecke	Severní Morava	Jižní Morava	Východní Morava	Horizont depotů	
V	HB ₃	Ptení	Podolí	Vlachovice	Černotín	pozdní doba bronzová
	HB ₂	Čelechovice	Brno-Obřany		Boskovice	
IV	HB ₁	Domamyslice	Klentnice		Křenůvky	
	HA ₂	Kostelec n. H.	Oblekovice		Železné	
III	HA ₁	Hrubčice	Velatice	Slopné	Přestavlky	mladší doba bronzová
	BD	Mostkovice	Blučina	Míškovice	Drslavice	
					Blučina	
II	BC ₂	Hradisko	V. Hostěrádky	Holešov	Hradisko — Hulín	střední doba bronzová
	BB ₂ /C ₁	Hradisko	Čeložnice	Uh. Brod		
	BB ₁	Bezměrov — Brumovice	Přítluky		Hodonín	
I	BA ₂	Olomouc	Borotice — Budkovice	Bánov — Rymice	Věteřov	starší doba bronzová
		Příkazy — Šebetov	Lanzhot — Rebešovice		Borotice	
	BA ₁	Němčice n. H. — Tištín	Brno-Černá Pole — V. Pavlovice	Holešov		
pozdní eneolit		Určice	Bedřichovice — Pavlov	Sudoměřice		

Starší DB

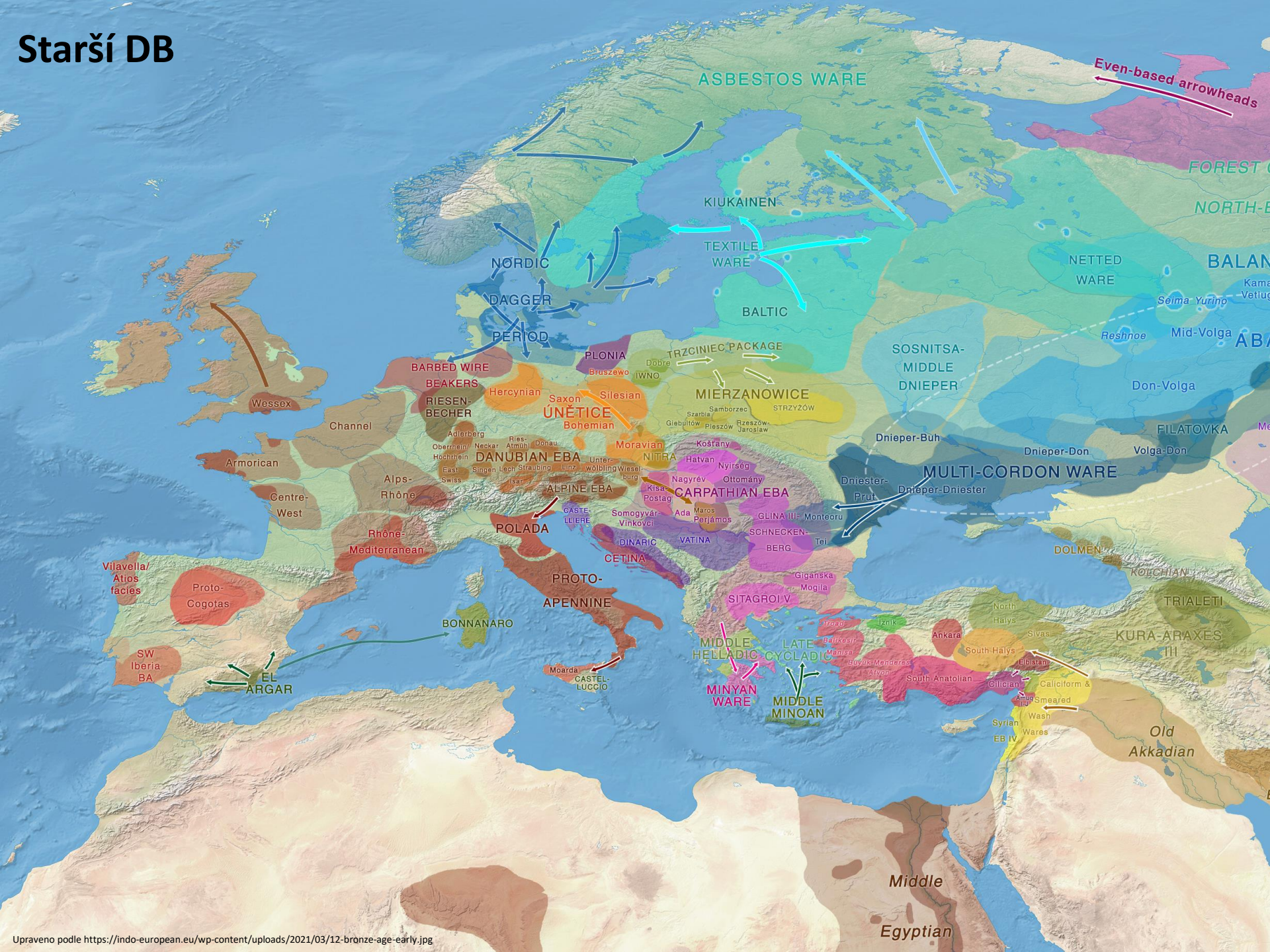

Upraveno podle <https://indo-european.eu/wp-content/uploads/2021/03/12-bronze-age-early.jpg>

Únětická kultura, 2 300/2 100 – 1 700 BC



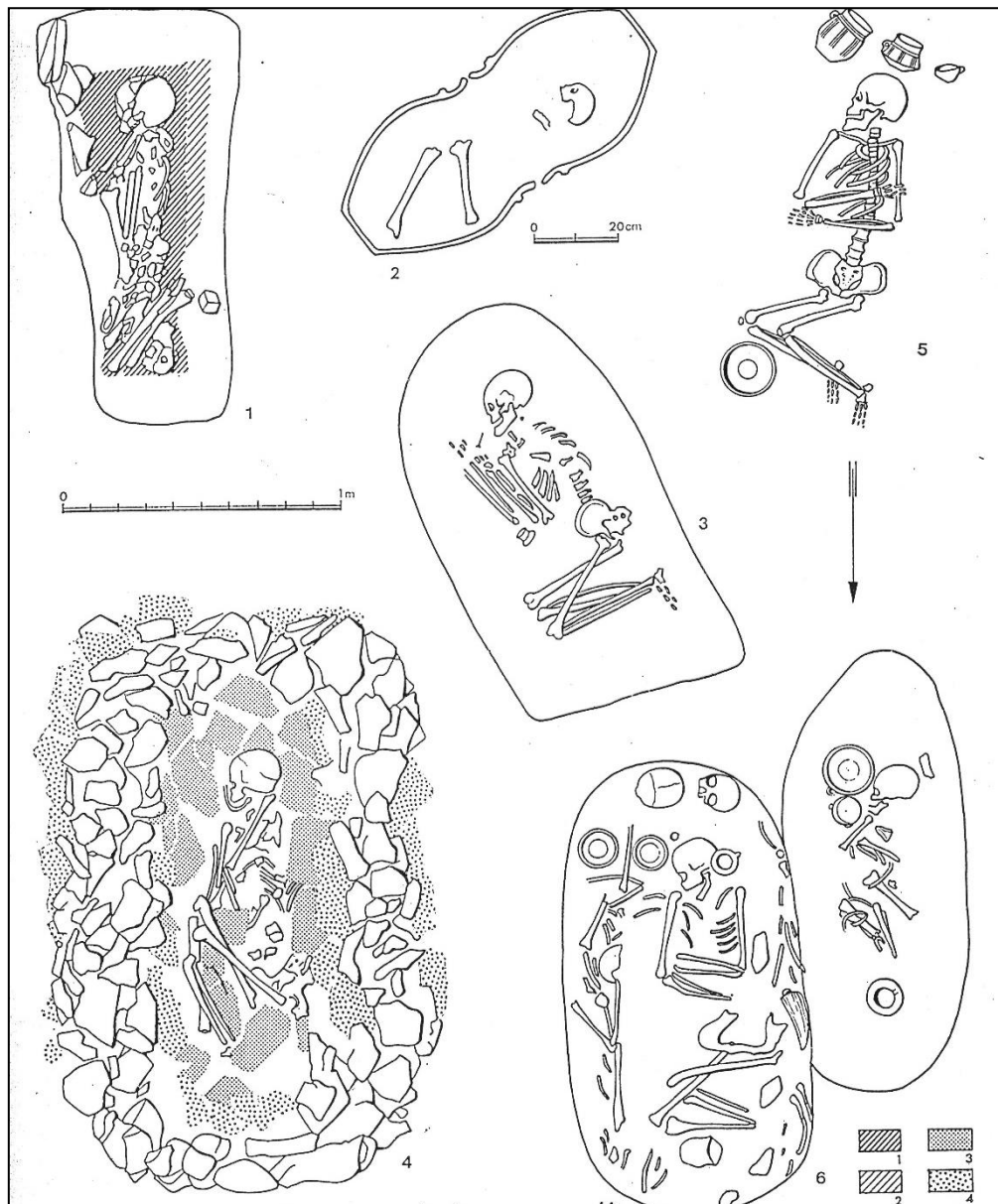

Pohřby ÚK

Různorodost konstrukce hrobů

Dětské pohřby v nádobách

Tuřany

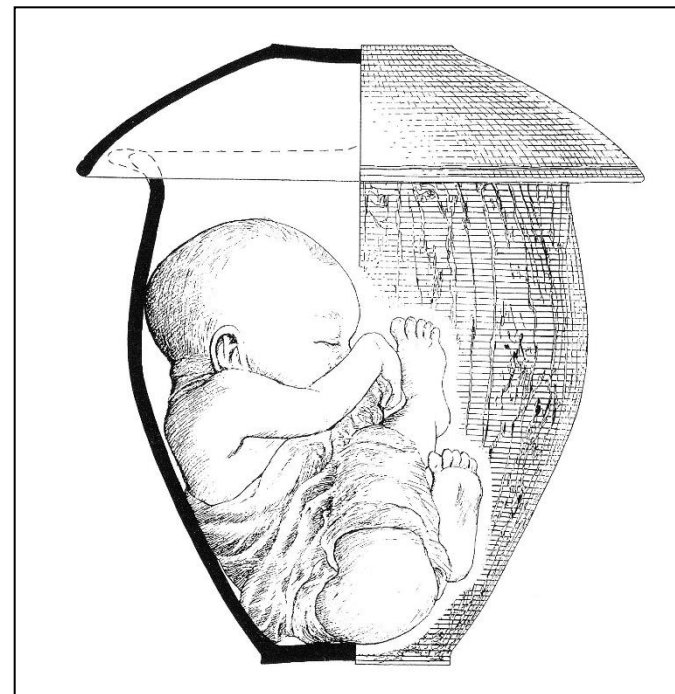

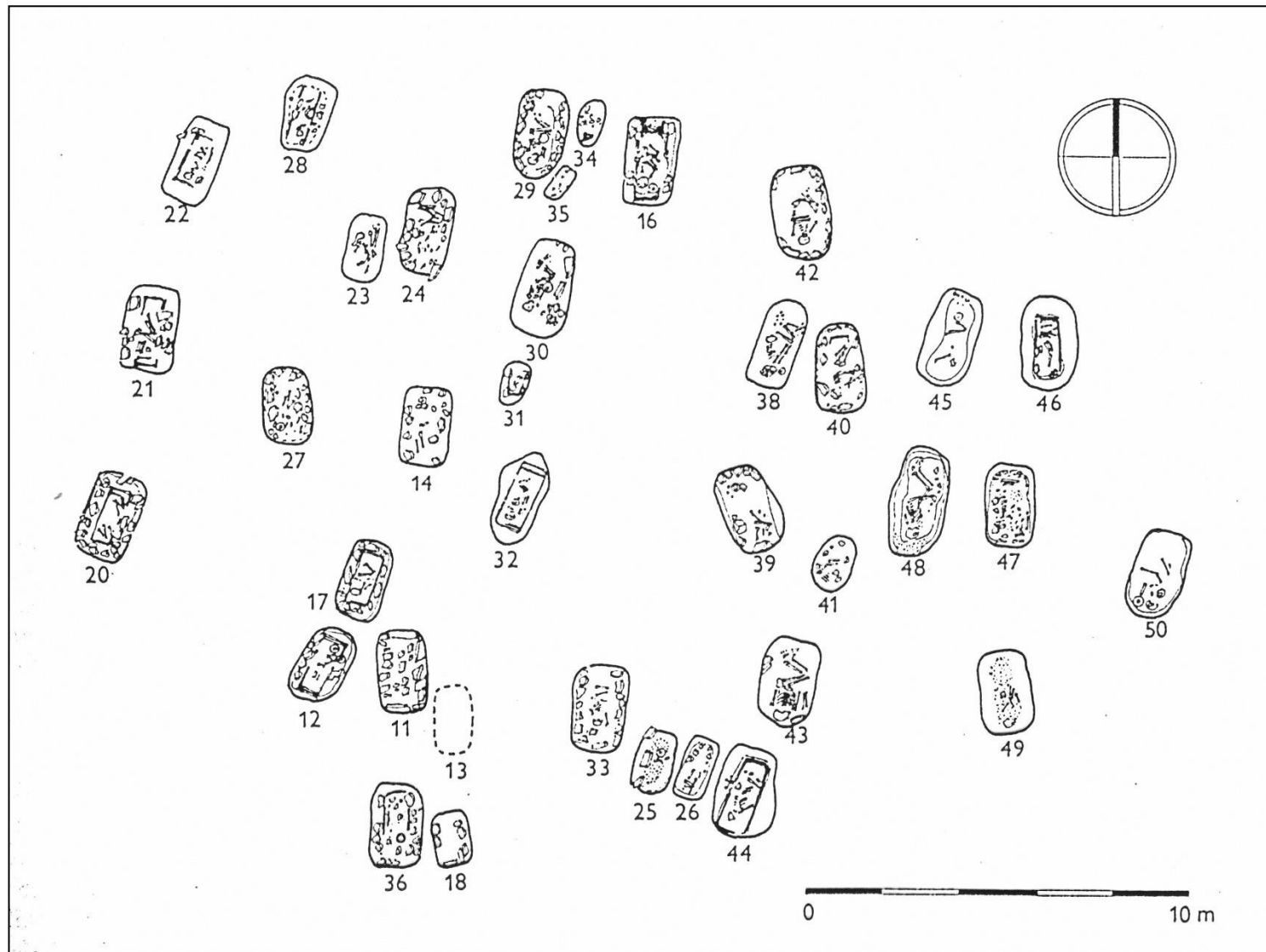

Těšetice

Těšetice

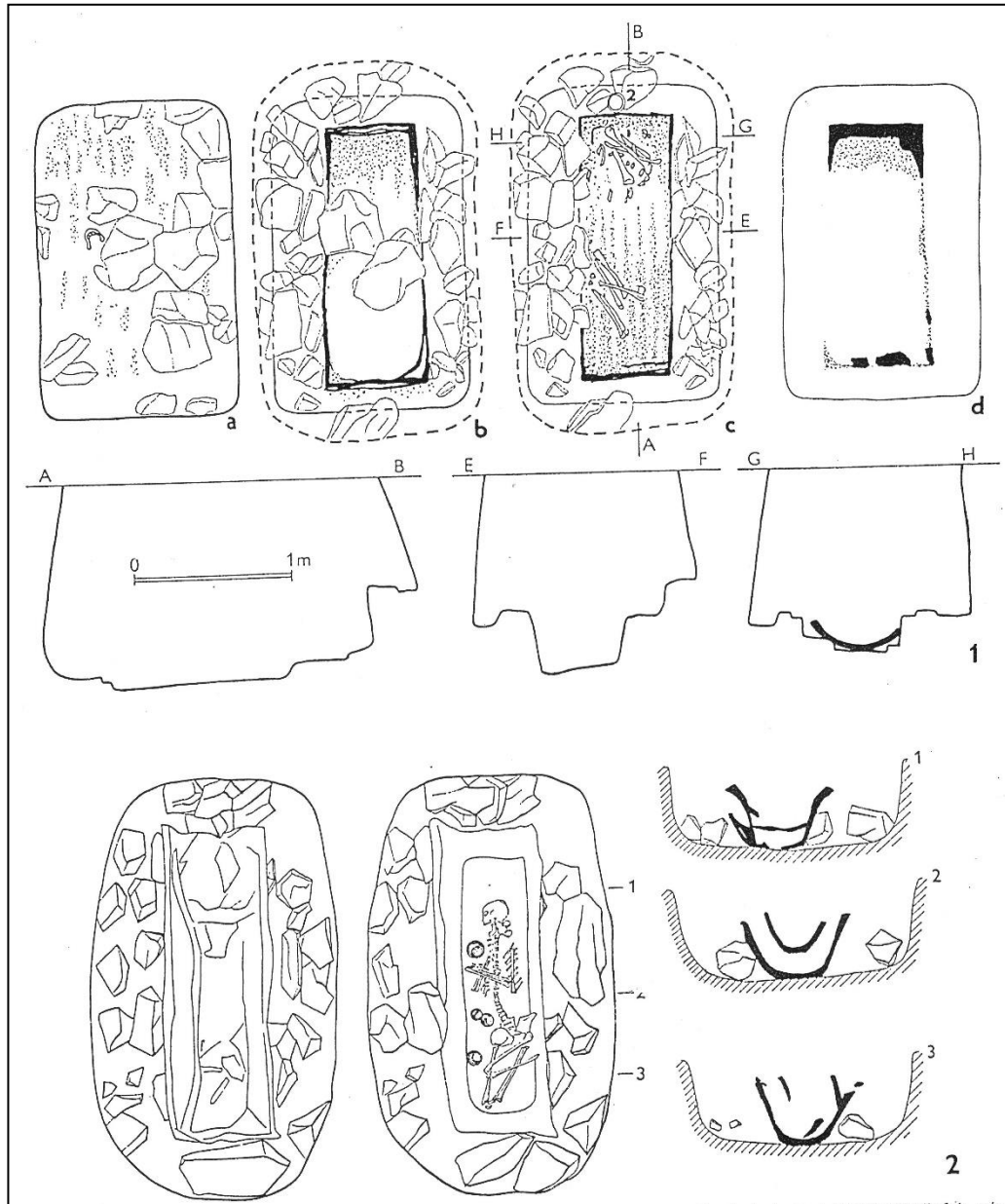

Rakev

Rebešovice

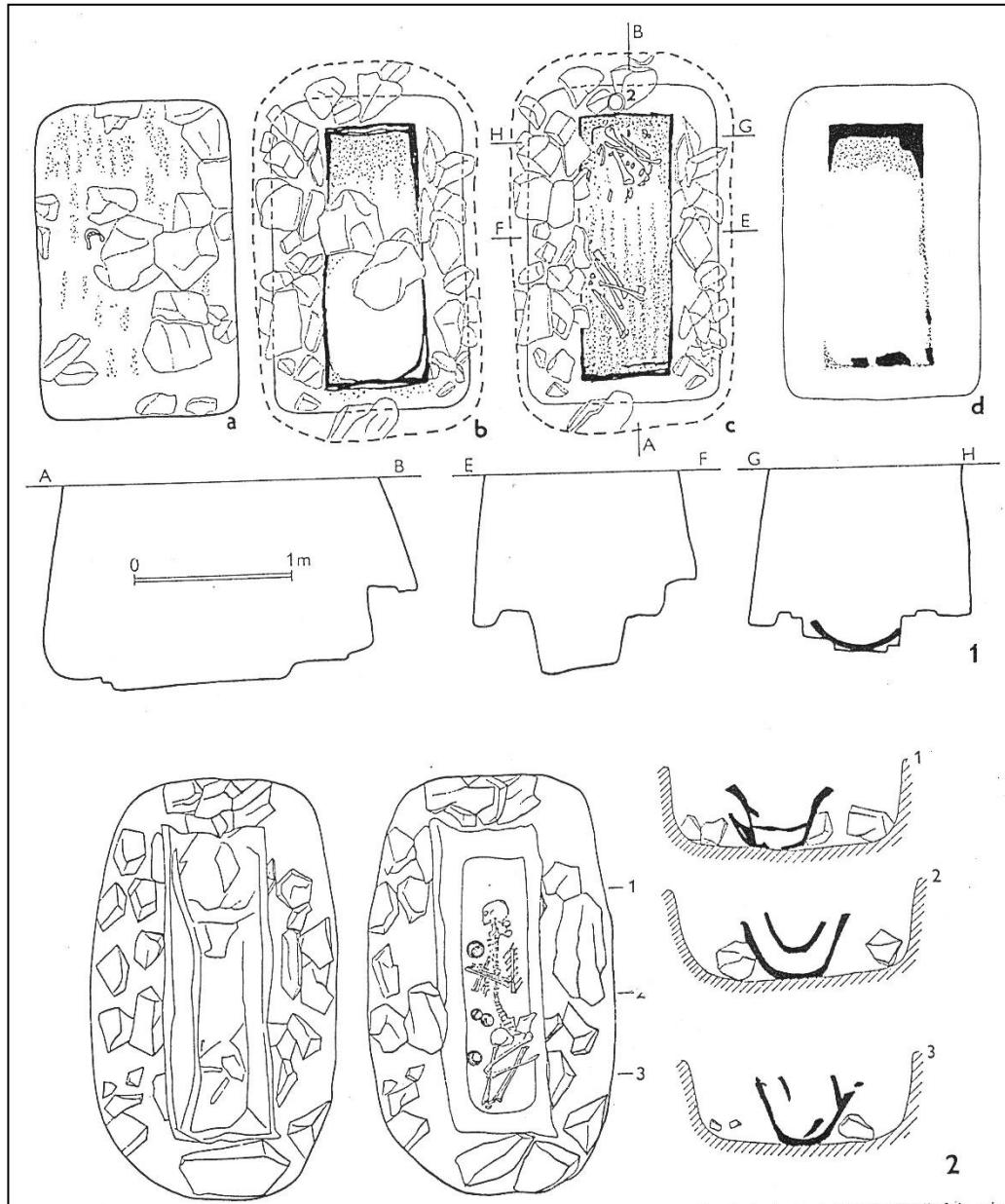

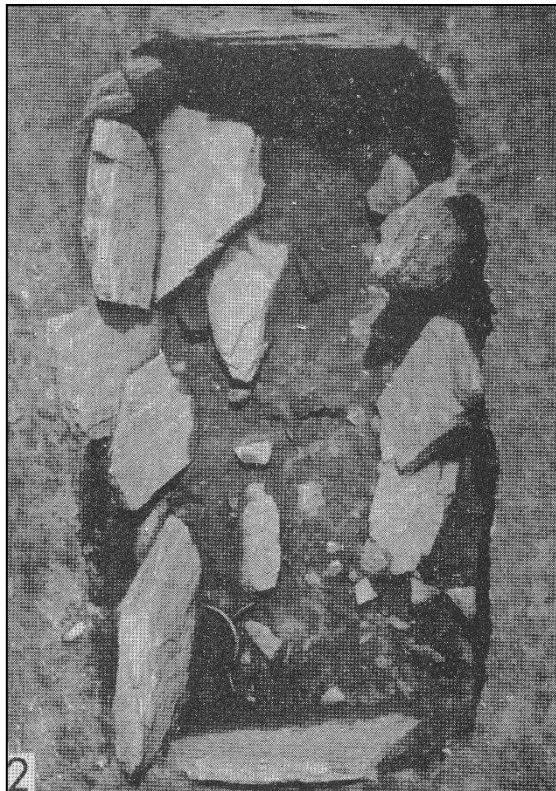

Vyloupené hroby

Těšetice-Vinohrady UK



Kamenný zával



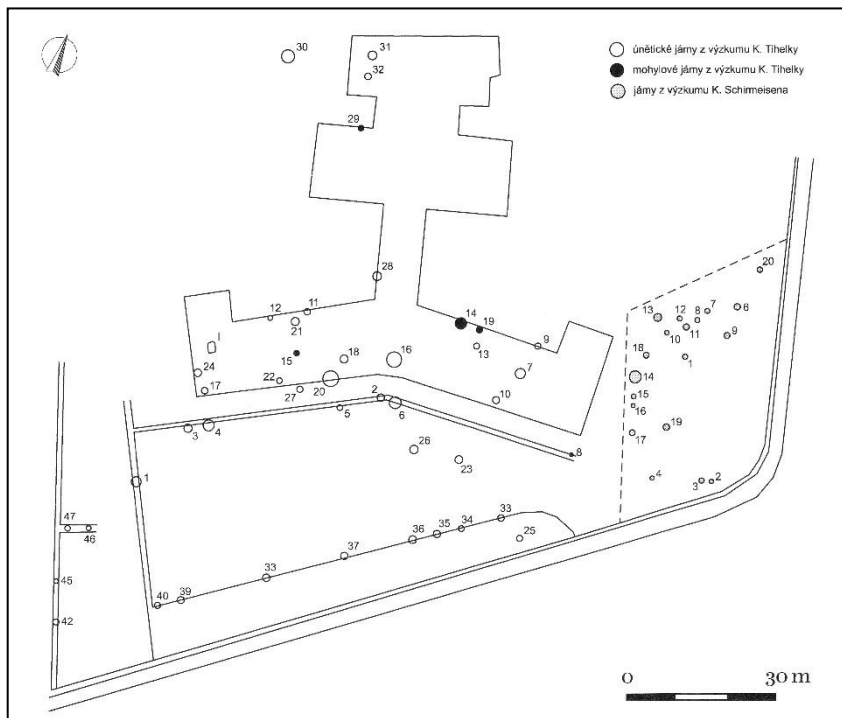

Brno – Černá pole Pohřby v zásobních objektech.

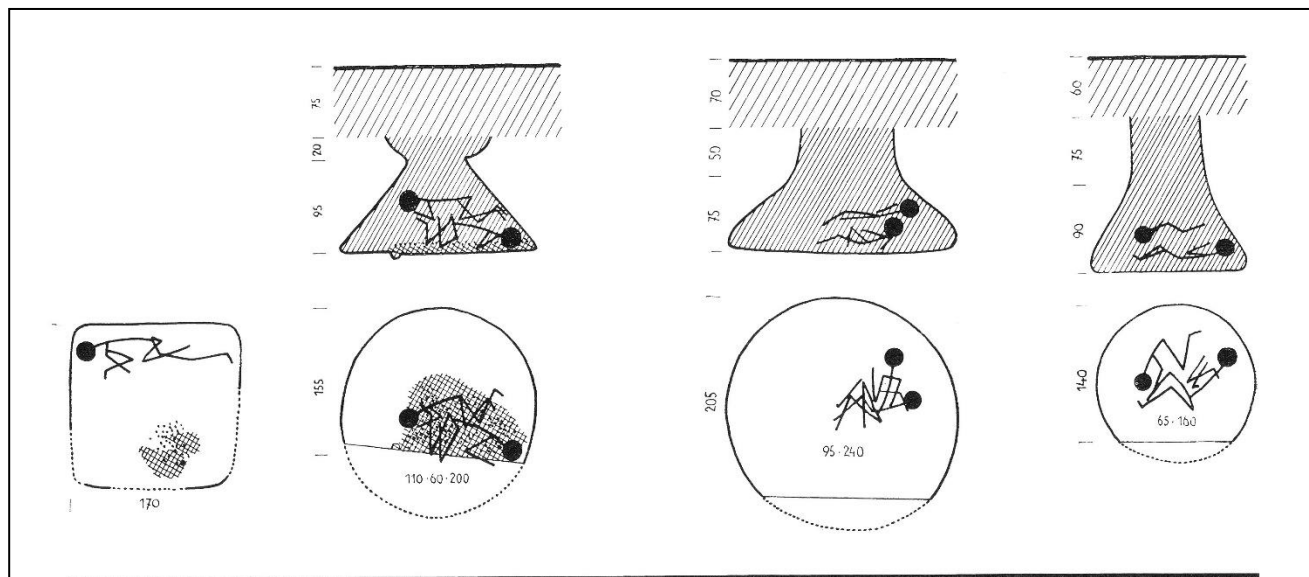

Kresebná rekonstrukce kolektivního hrobu UK z Podolí u Brna.

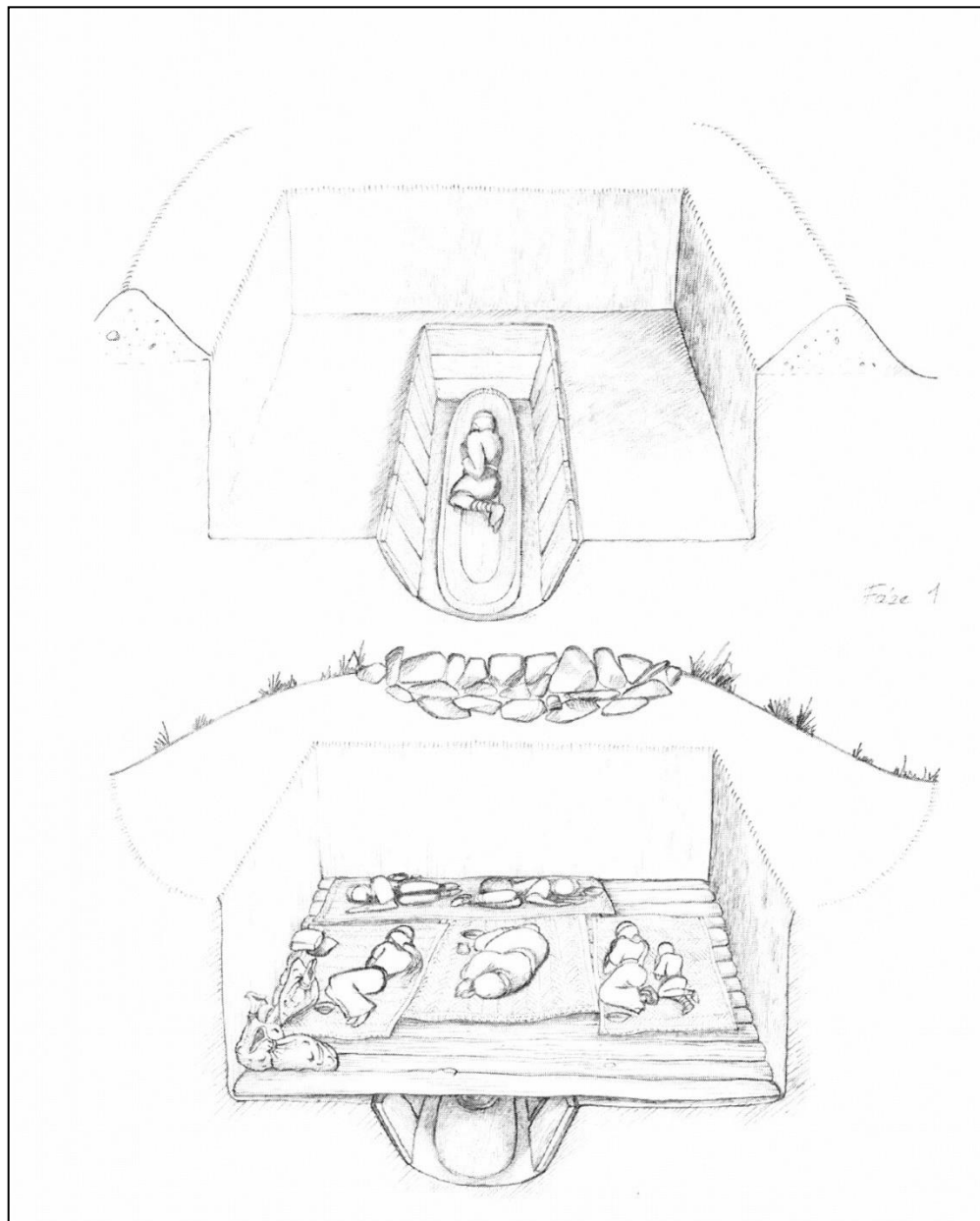

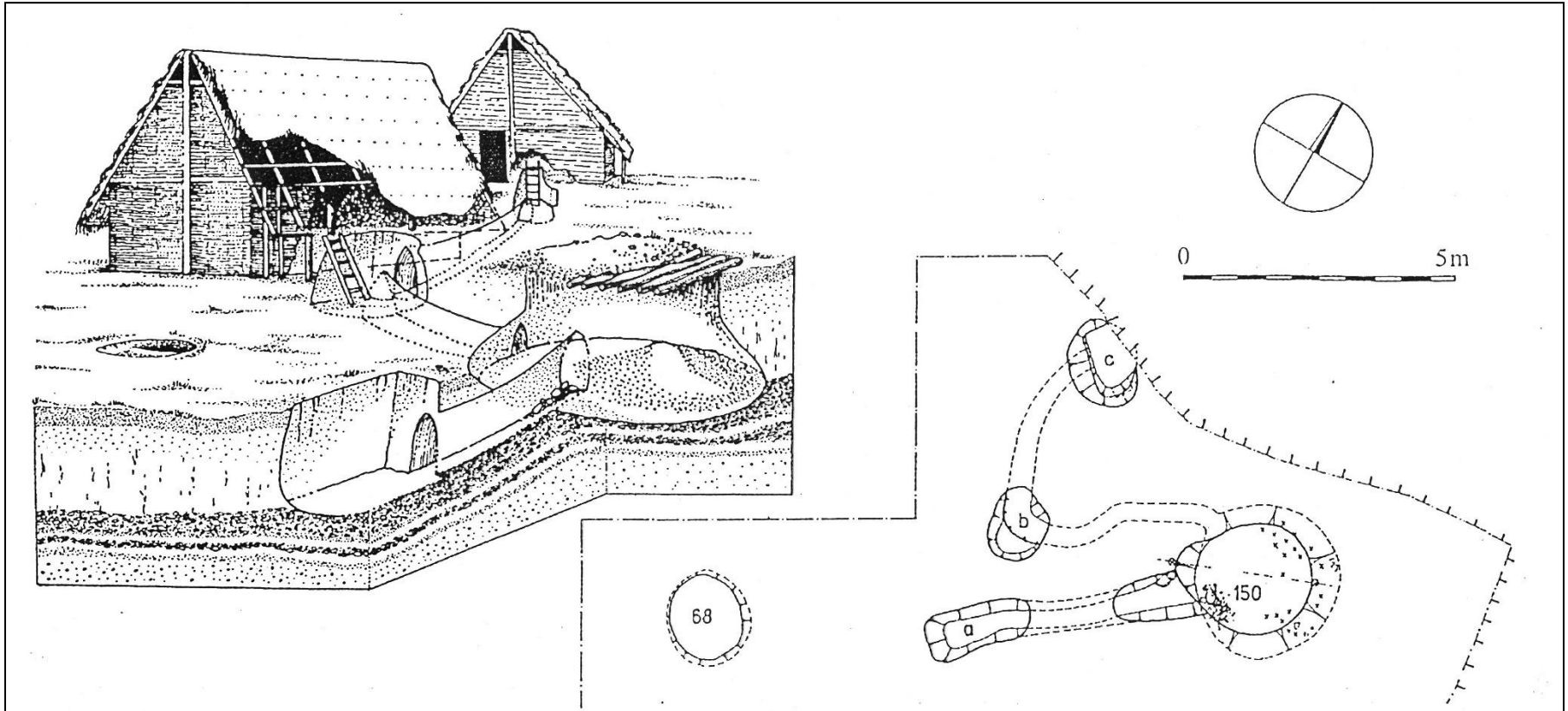

Vojkovice (nad Svatkou)
Sídliště UK



DEPOTY

**surovina kovolitců,
„platidlo“, kultovní
význam**

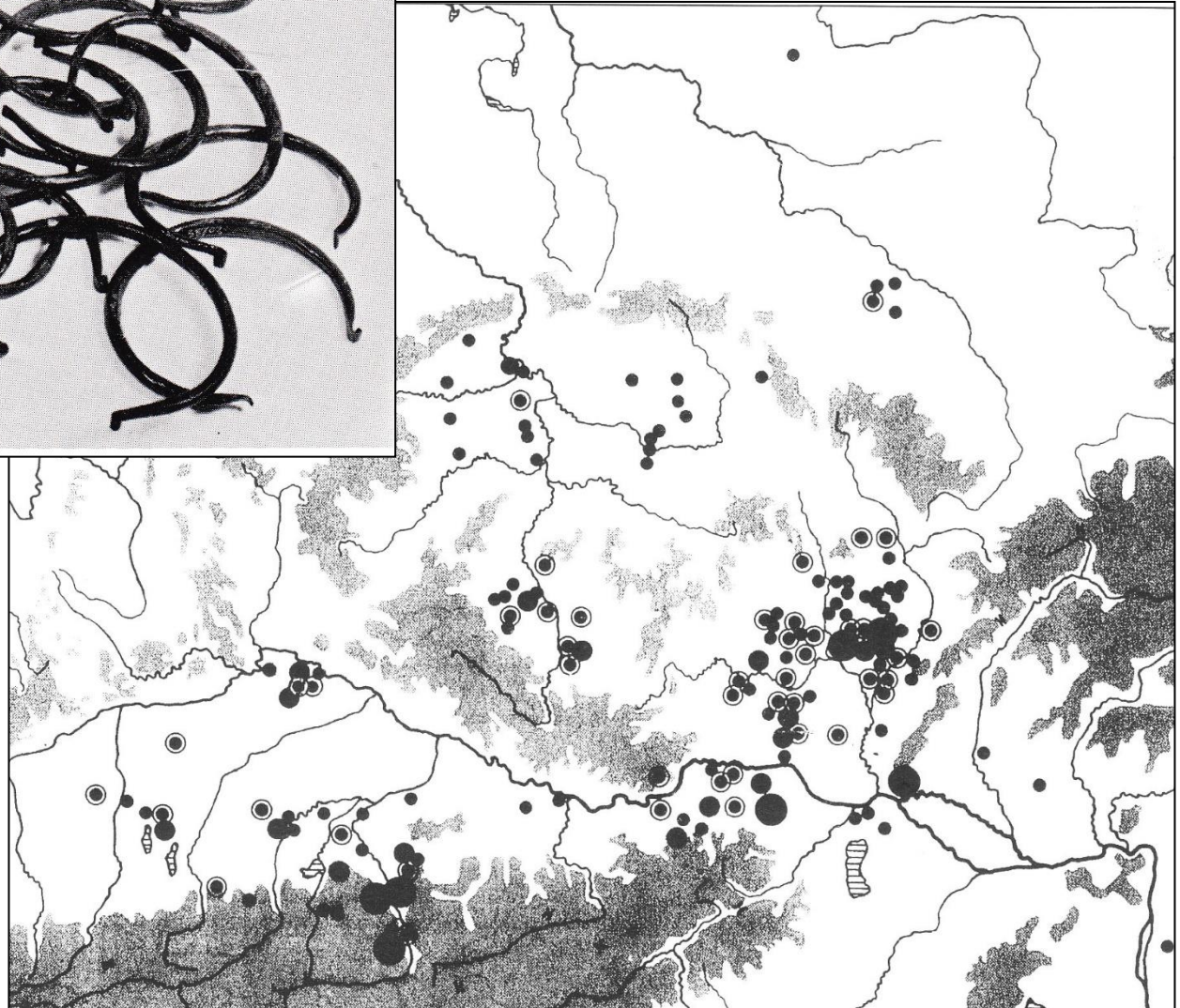

Věteřovská skupina/kultura, 1 700 - 1550 BC

Výšinná sídliště, pohřby v sídlištních jamách

Budkovice- obj. více než 16 m dlouhý, 5 m široký, hl. až 4 m

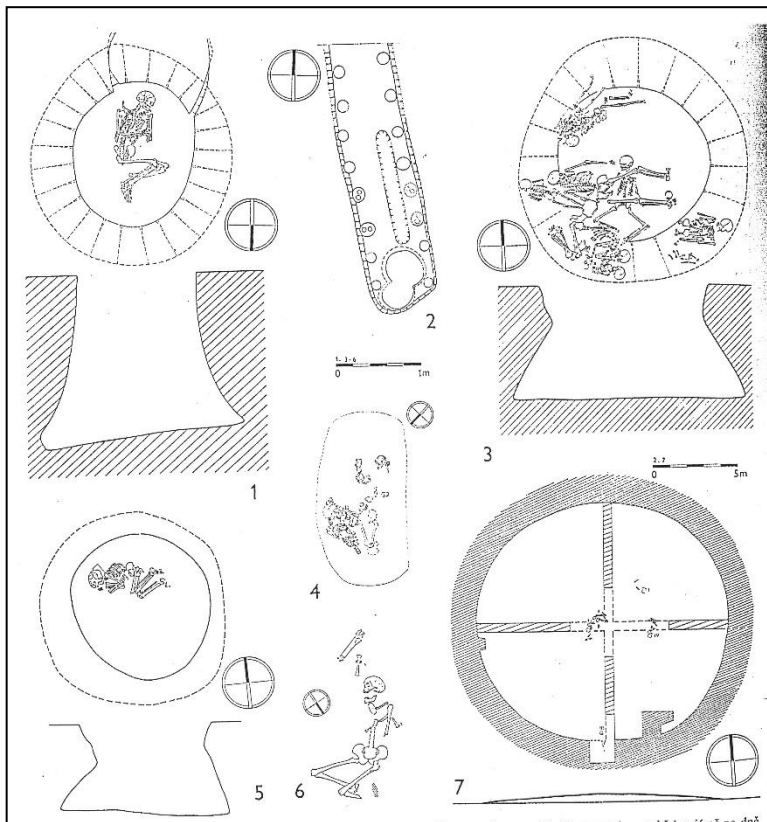

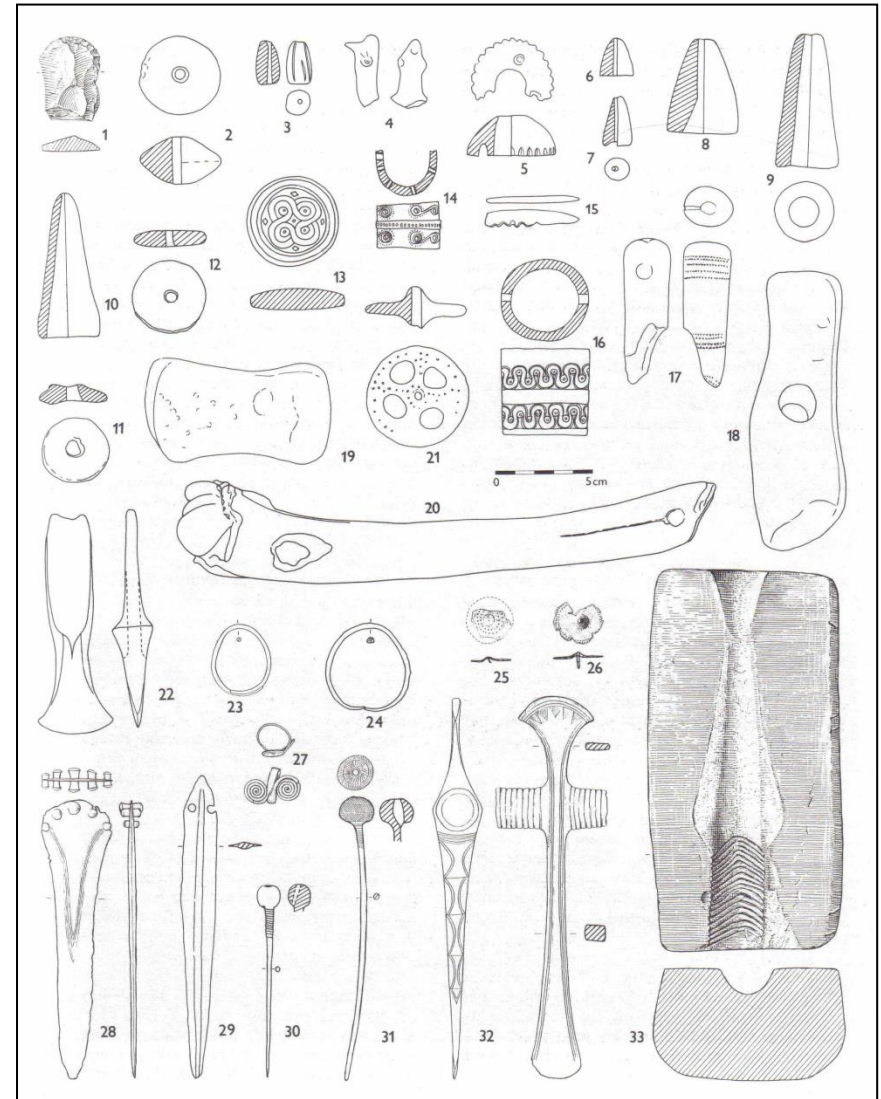
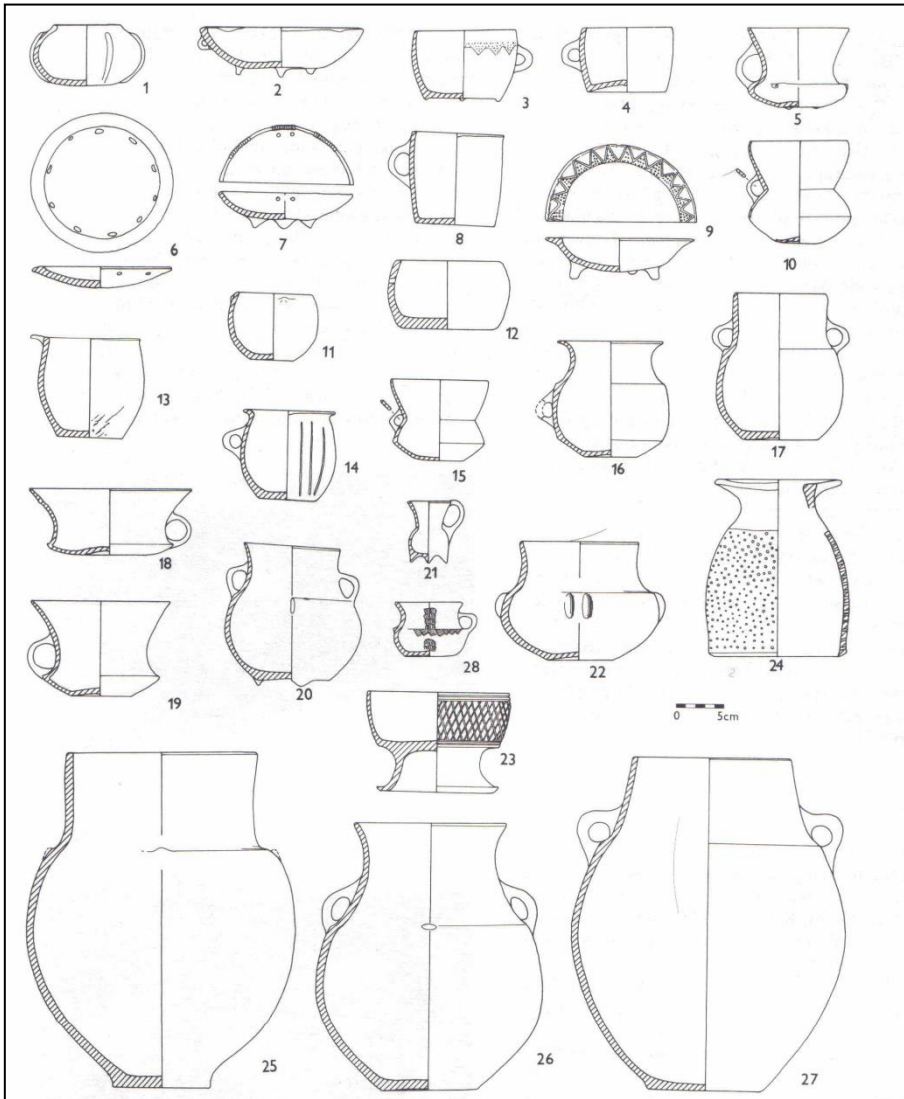

Věteřovská skupina/kultura, 1 700 - 1550 BC

Pohřby věteřovské skupiny/kultury na sídlištích:

1. Jednotlivé kosti
2. Části koster
3. Kostry ve skrčené poloze
4. Větší počet jedinců v jednom objektu
5. Pohřby v nádobě

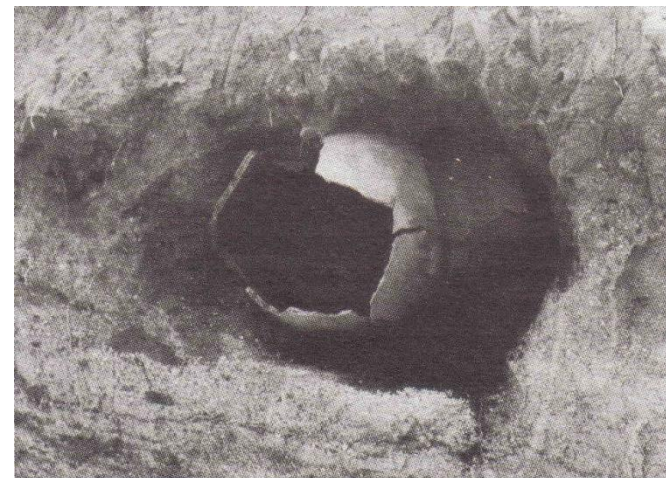

1

2



Střední DB

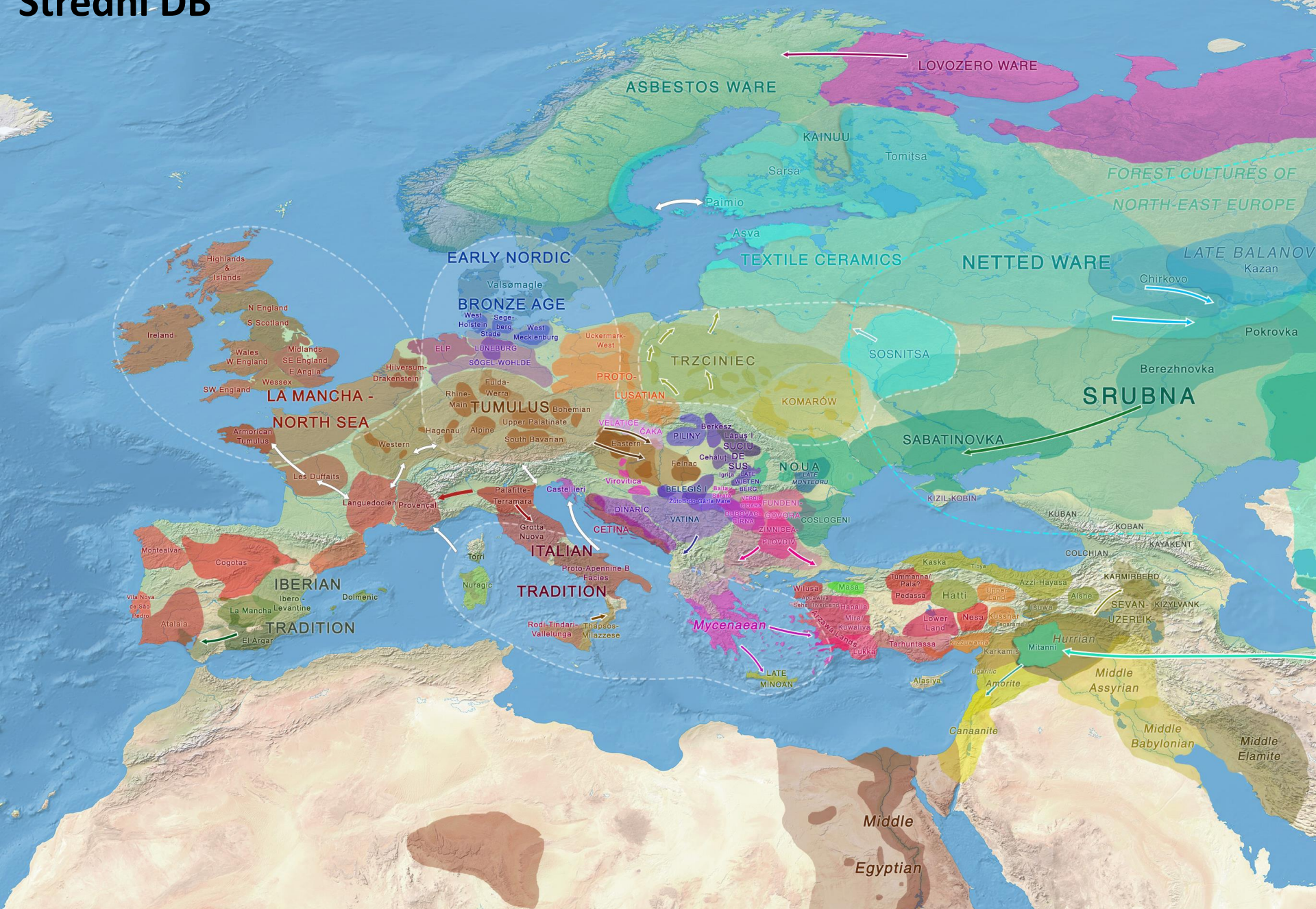

Upraveno podle <https://indo-european.eu/wp-content/uploads/2021/05/13-bronze-age-middle.jpg>

Mohylová kultura (SDMK), 1550-1250 př. n. l.

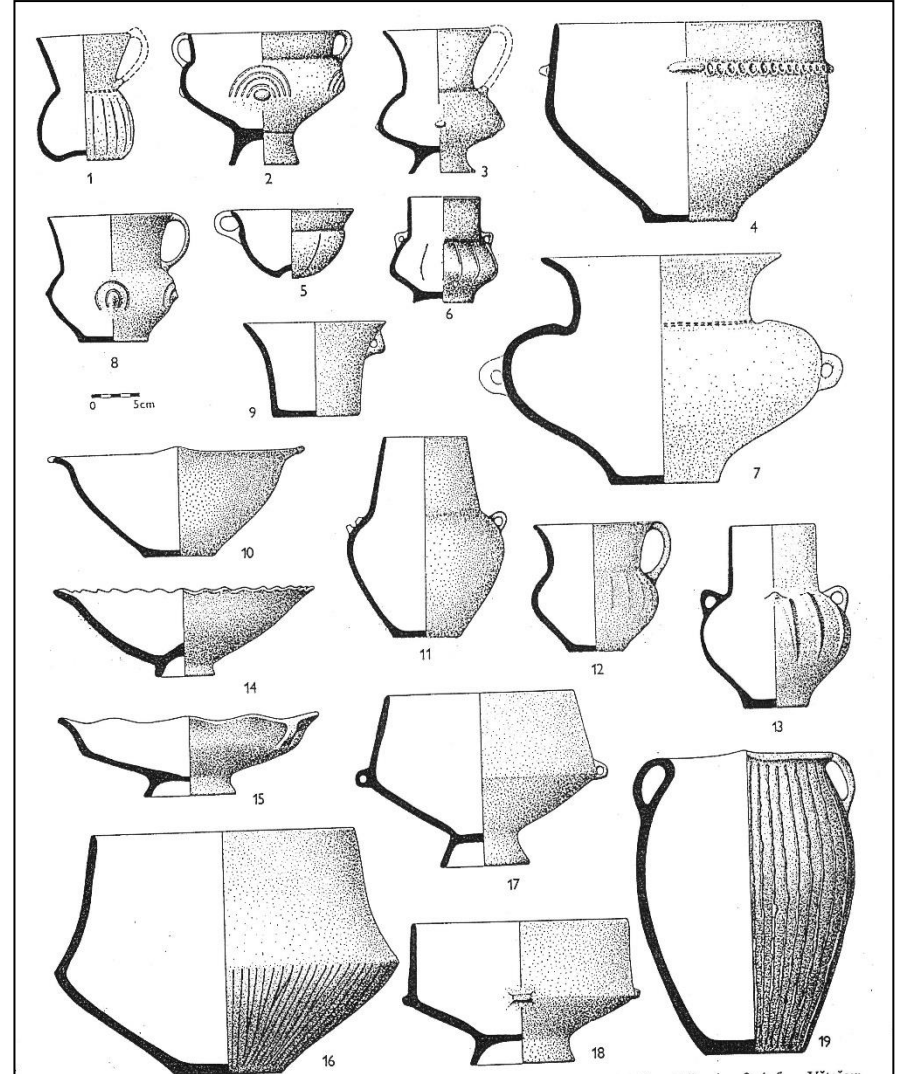

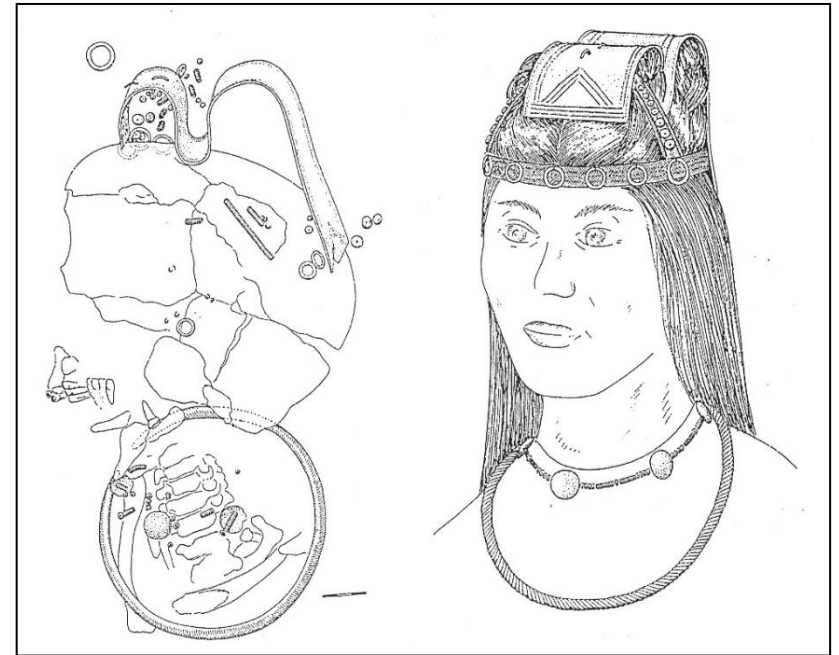
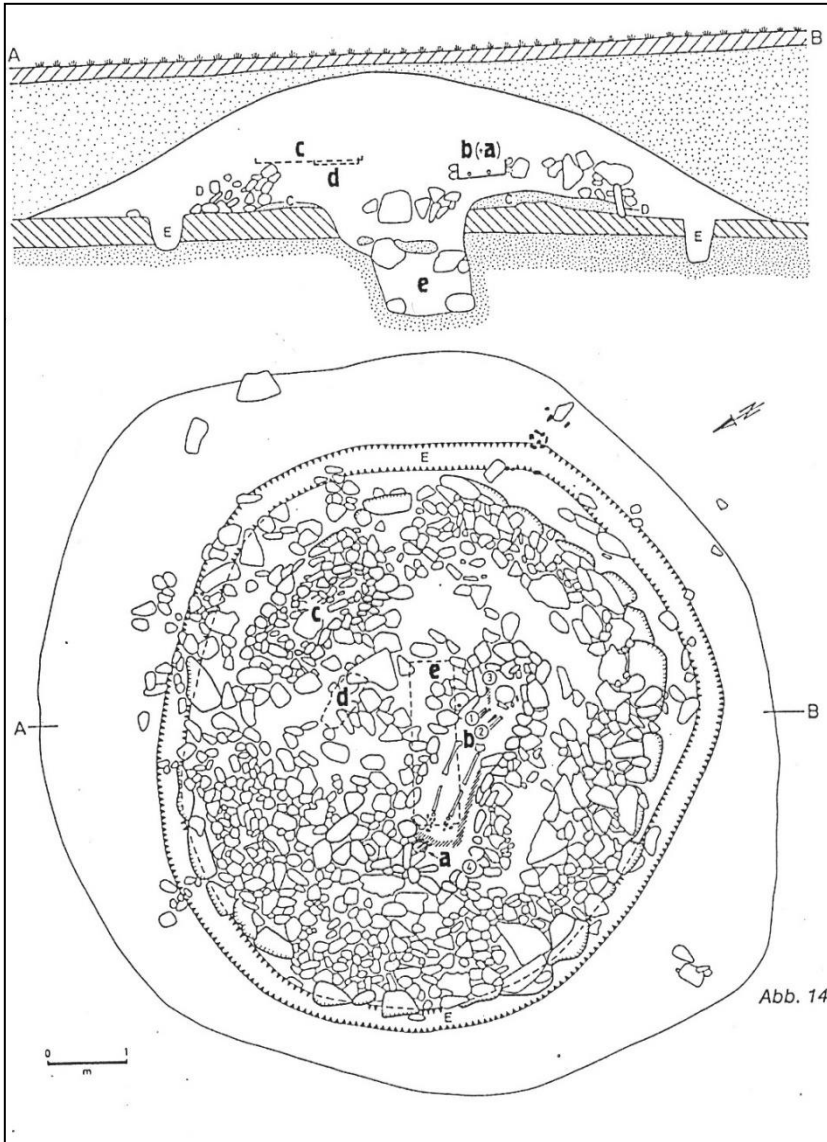

Pitten (A)

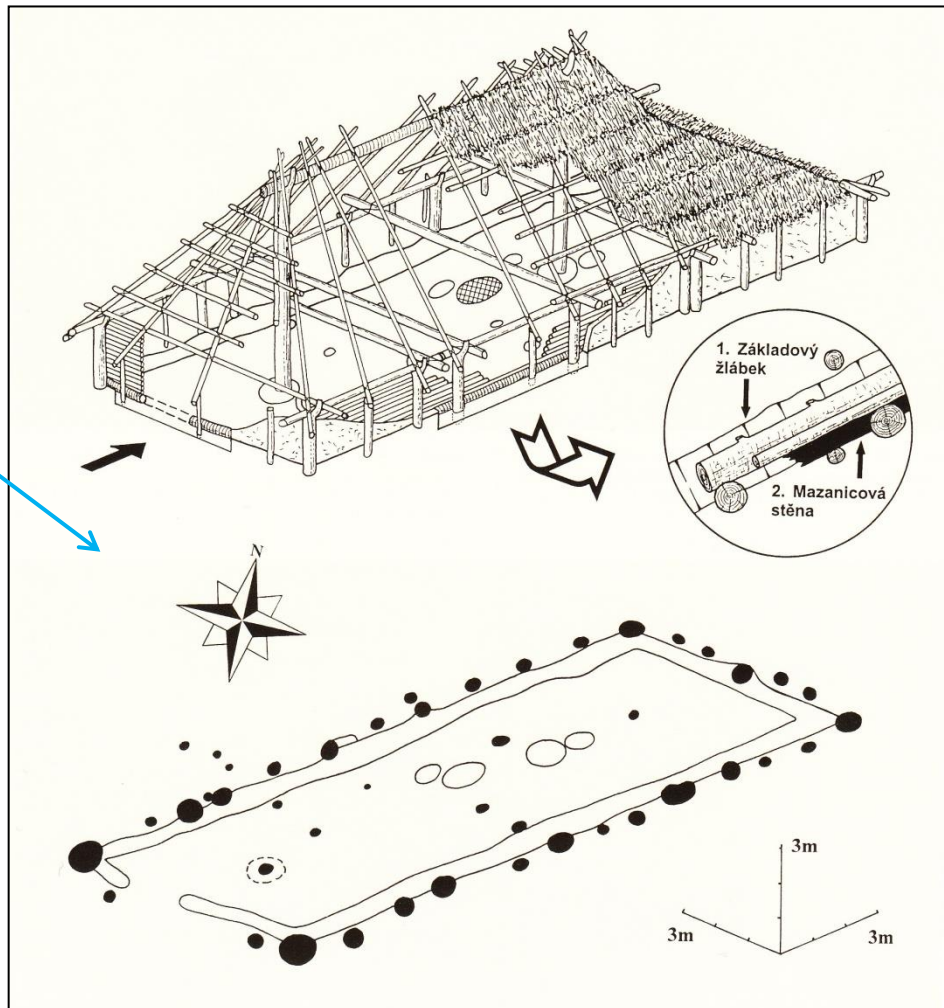
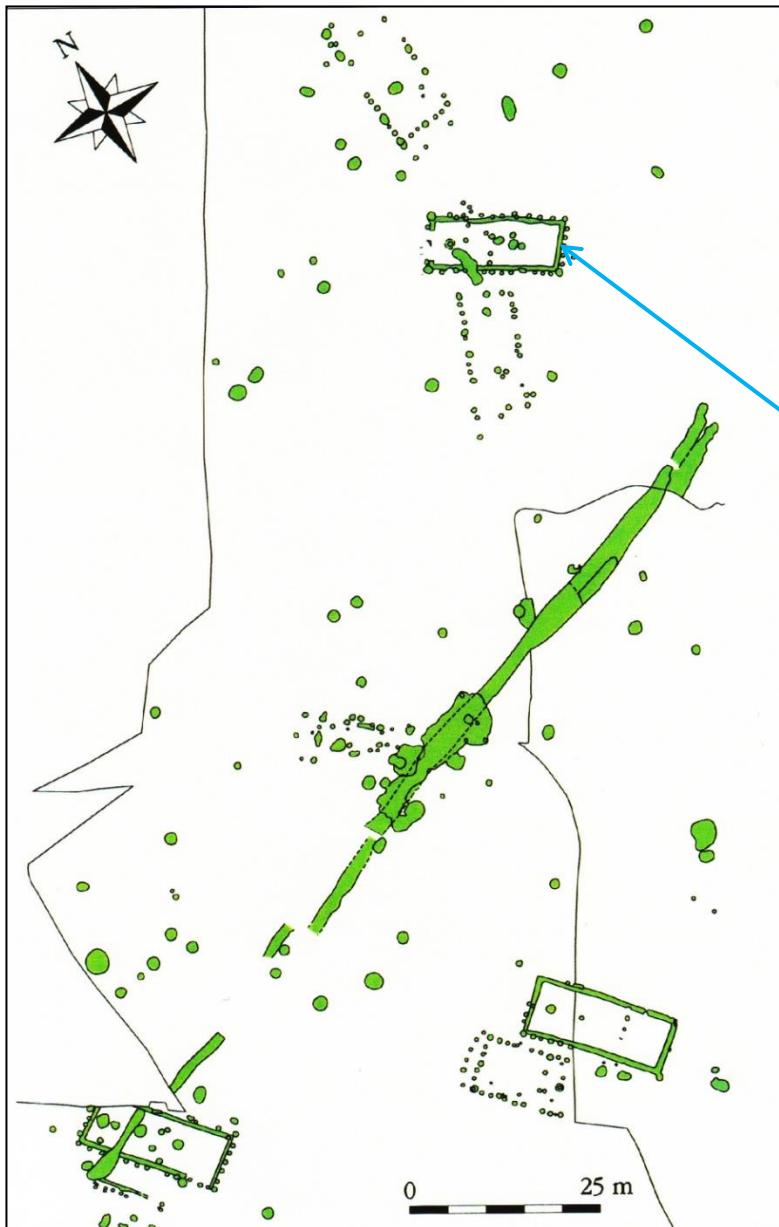

Olomouc- Slavonín
Dům středodunajské mohylové kultury.

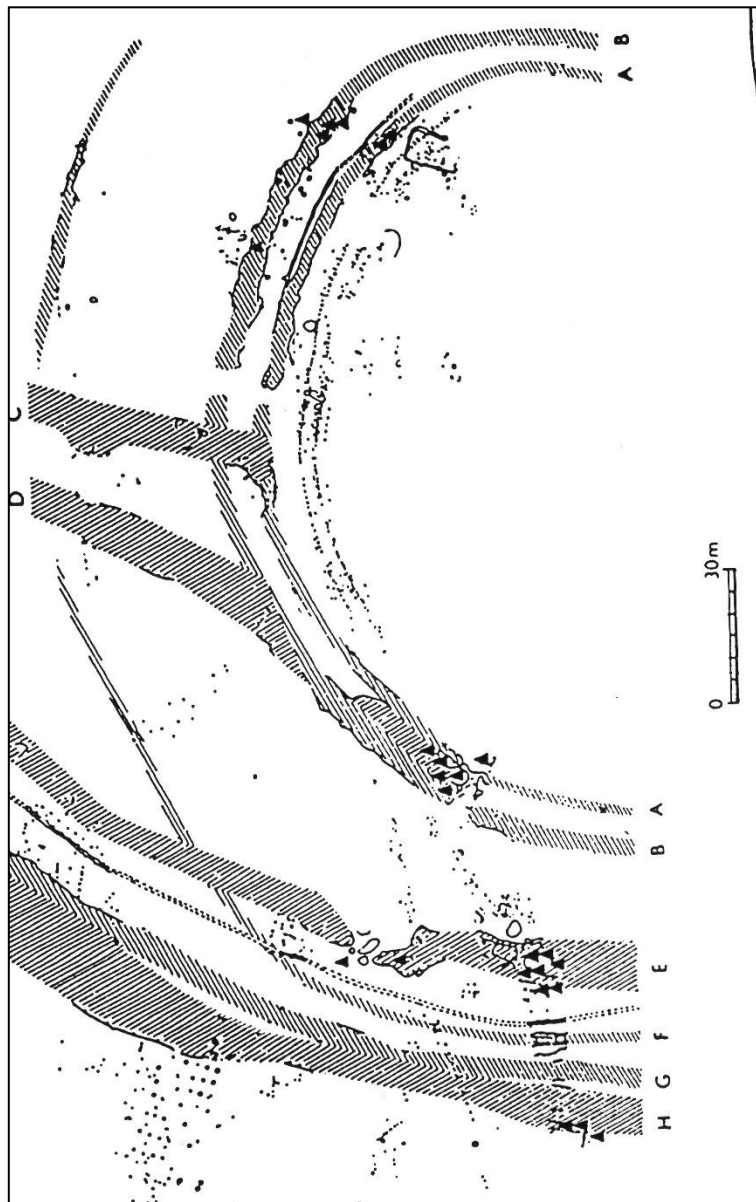

VELIM – SKALKKA

Tři systémy ohrazení – 160m, 250m, 300m

Hromadná hrobová situace, kult lebek

Smrtelné zranění na lebce třináctiletého chlapce

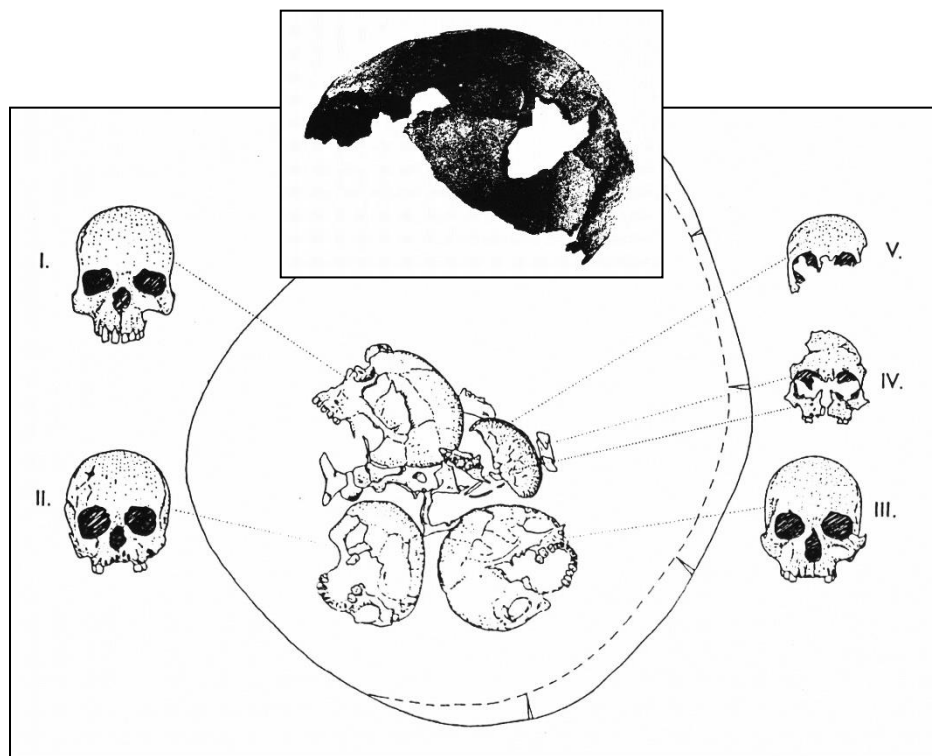

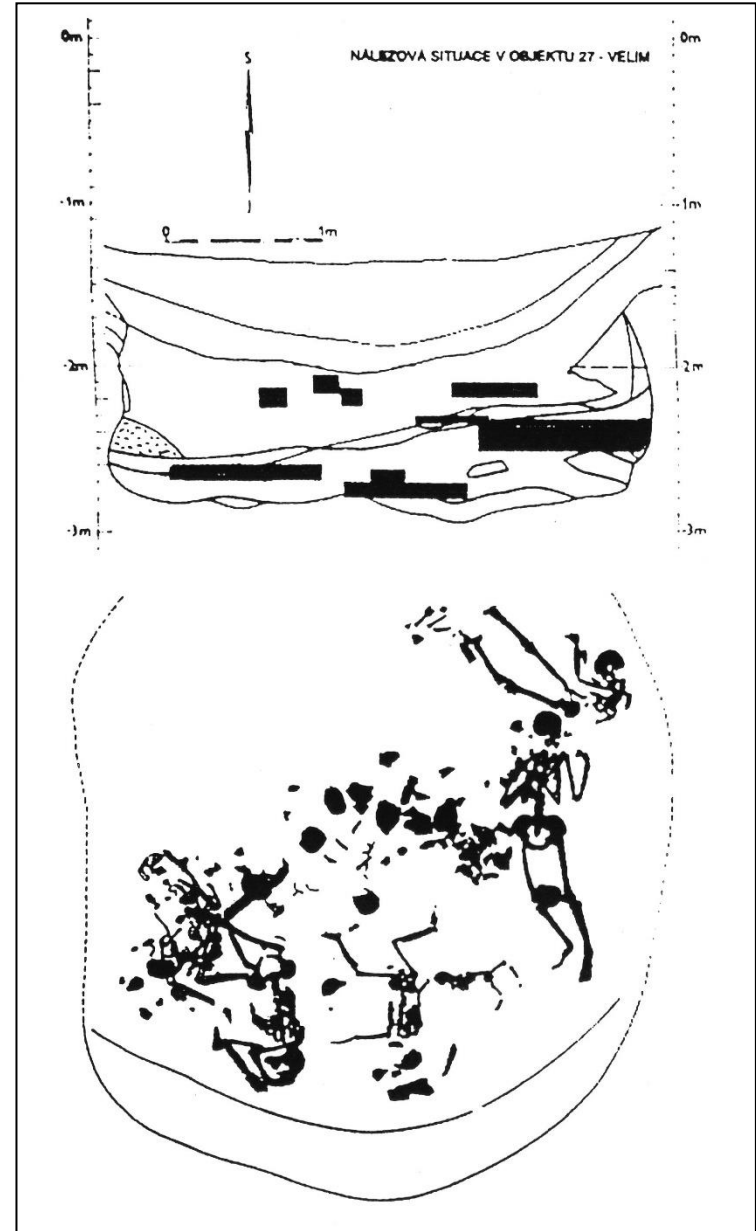
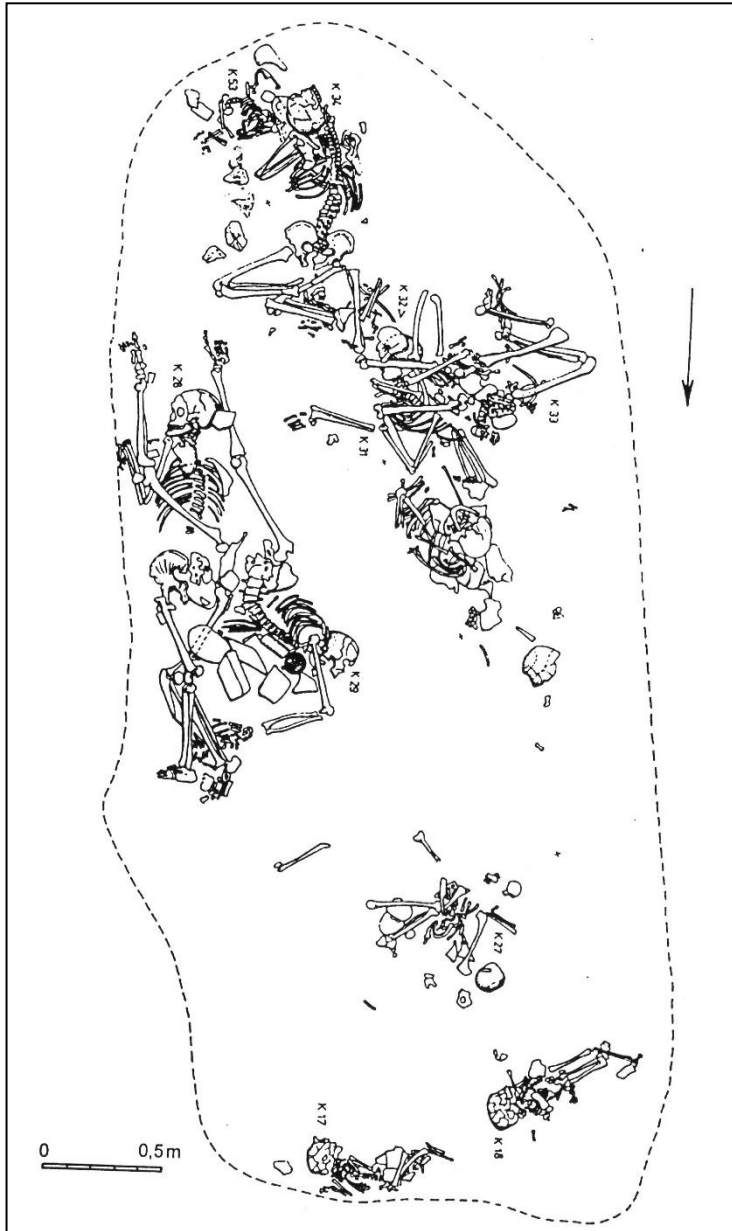

Pozdní DB

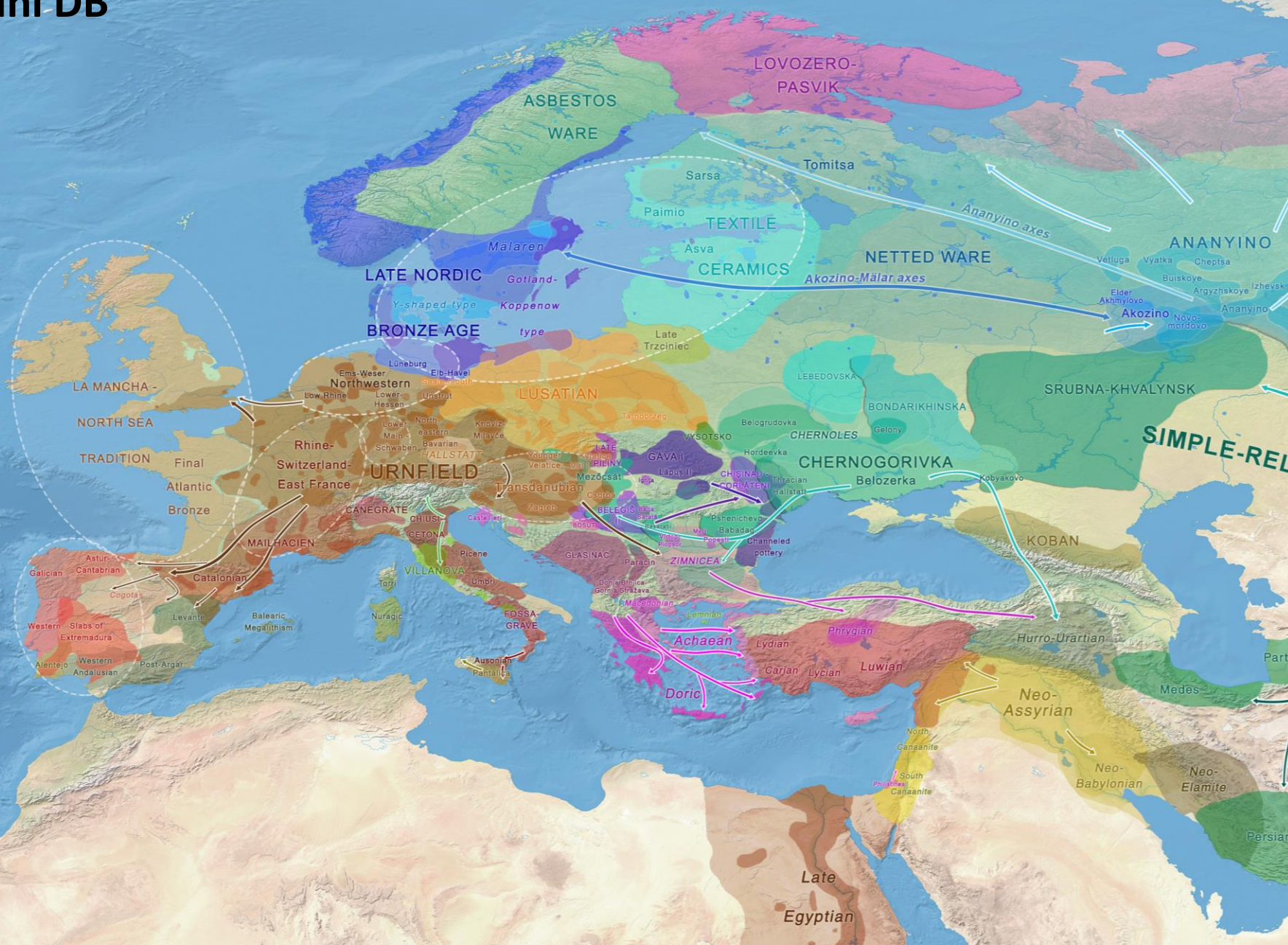

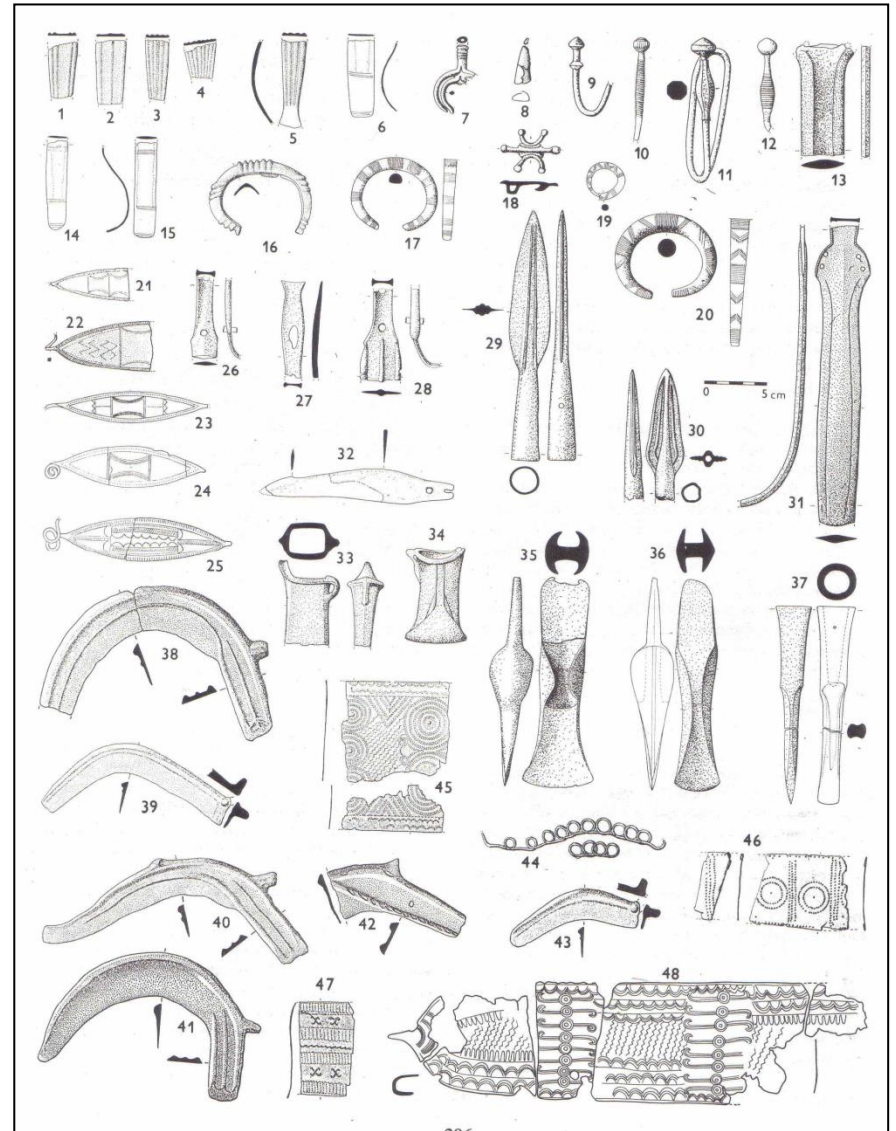
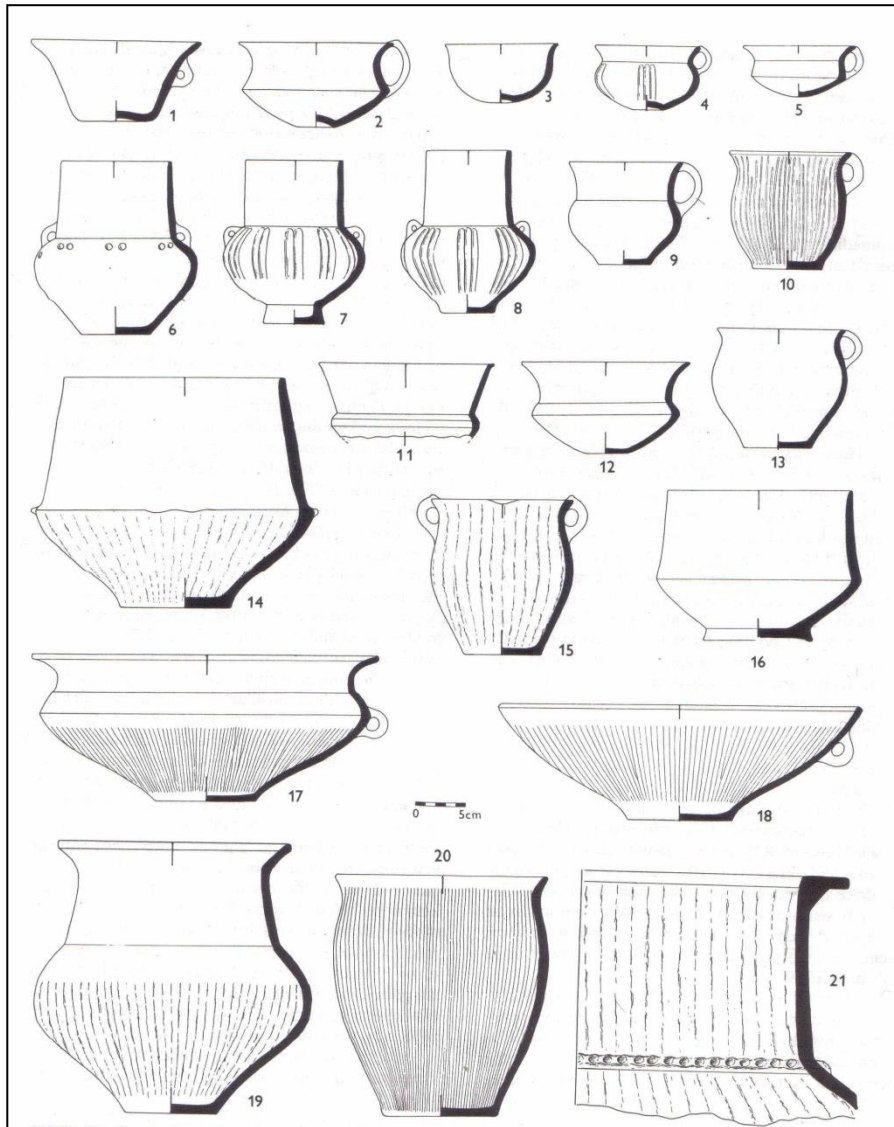

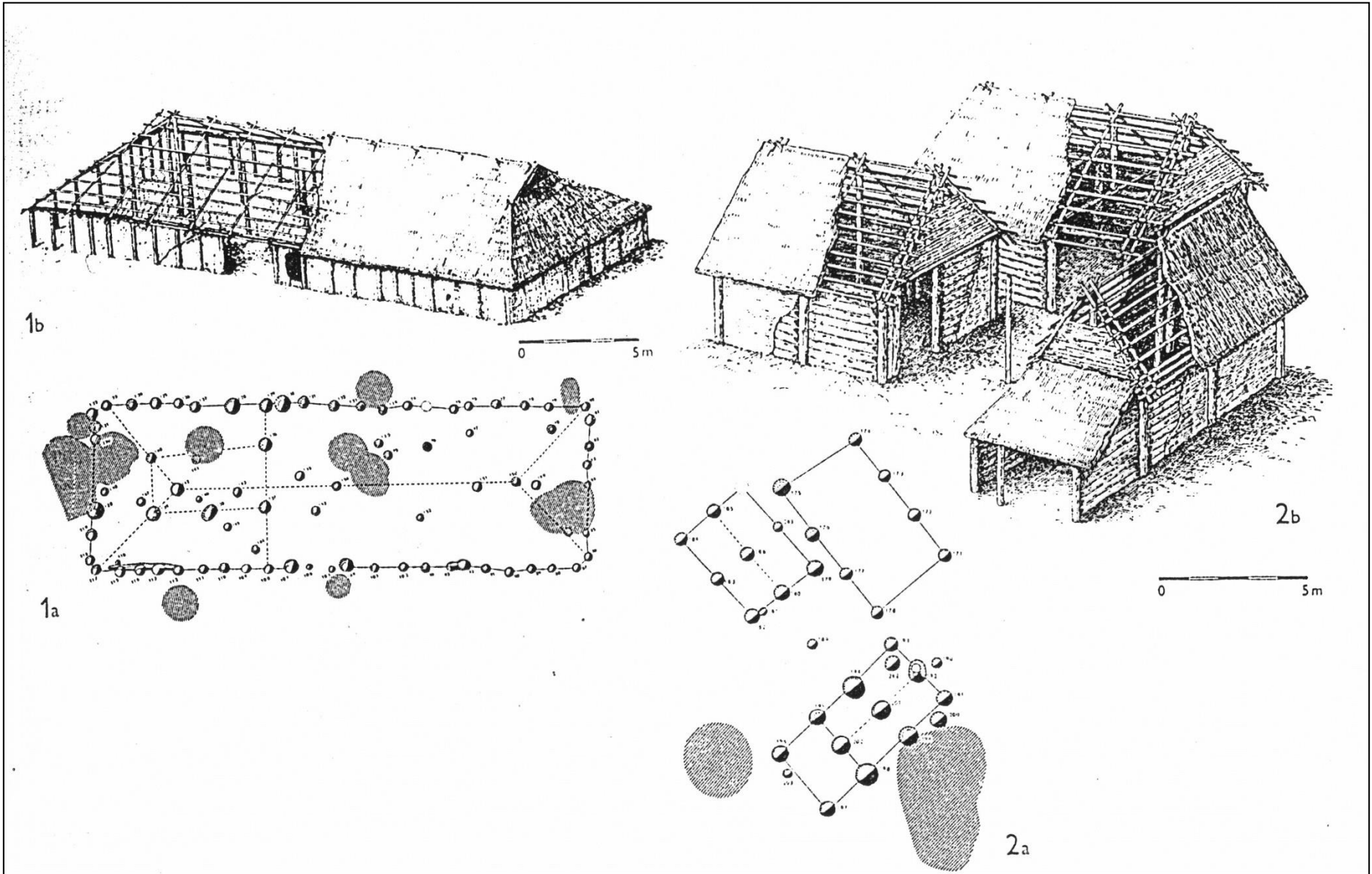

Lovčičky – rekonstrukce osady velatické kultury



Obřany, hradisko



Obřany, hradisko

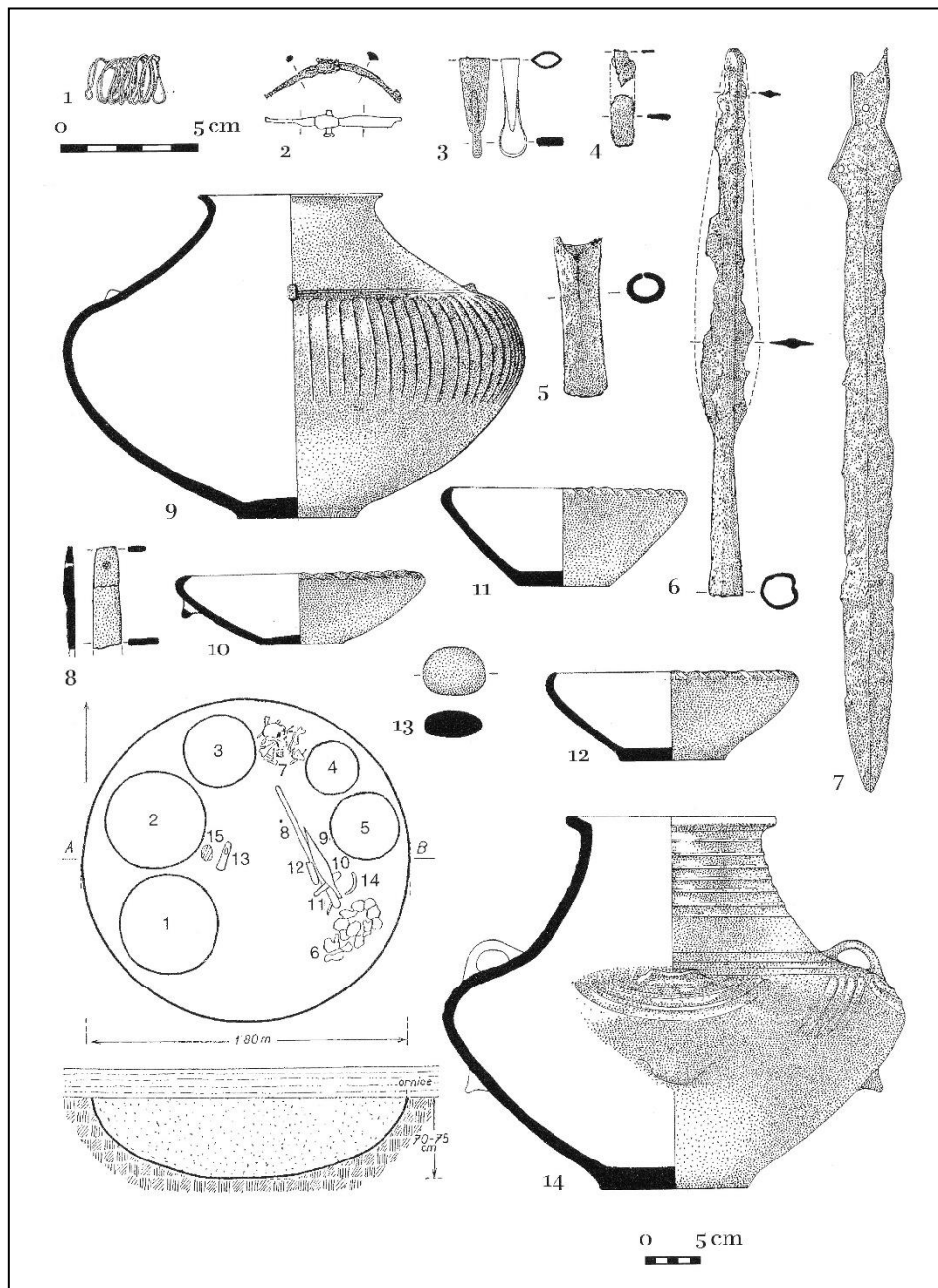

Obřany – Hradisko.

Hrob H 169.

1-zlatý šperk, 2, 4-7- železo,
3- bronzové nákončí, 13-
kámen.



„Hradisko“ Holedná Brno – Jundrov Výzkum 2018 - 2021



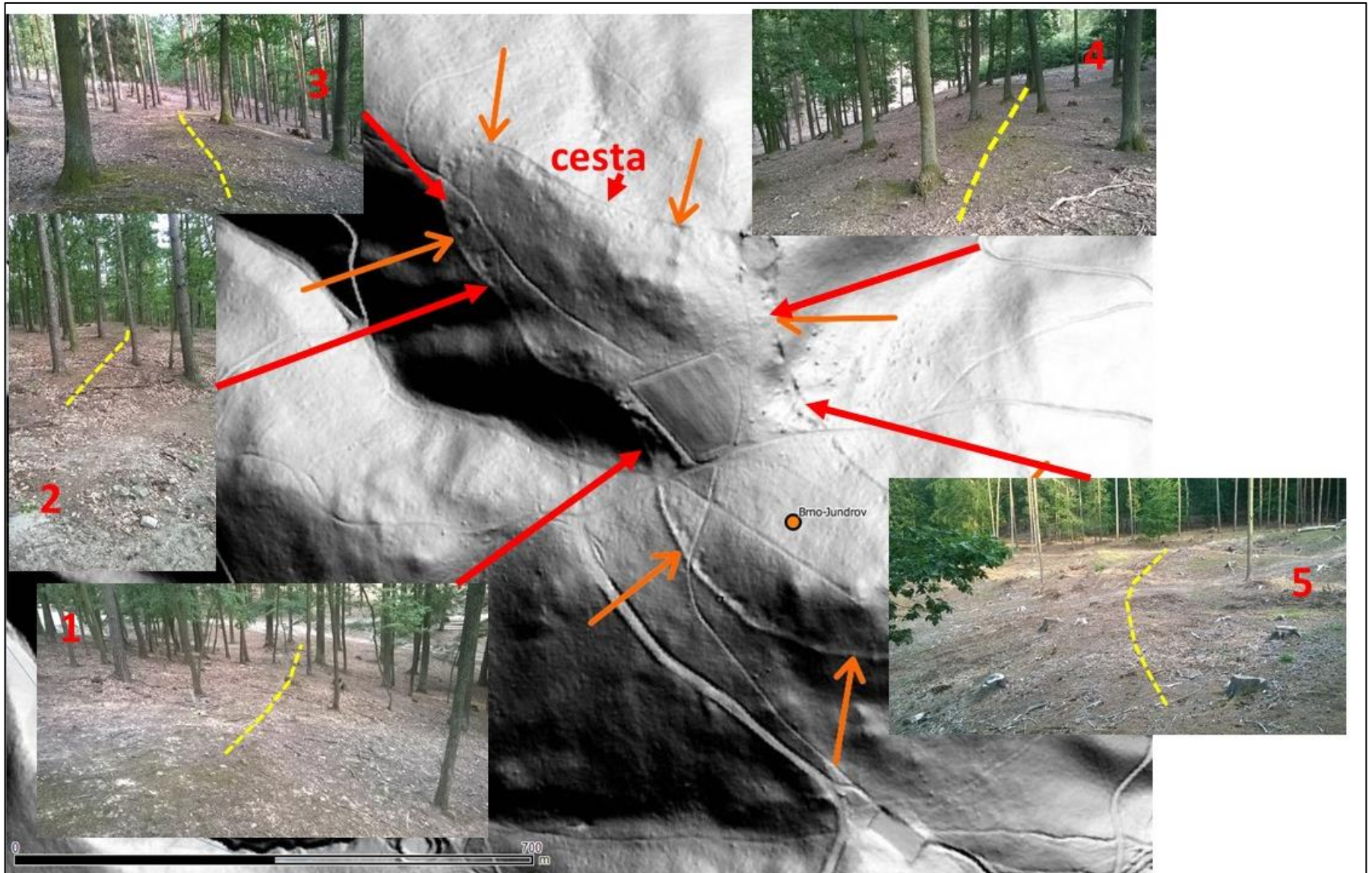

Lidarový snímek 2019 – další podrobnější generace

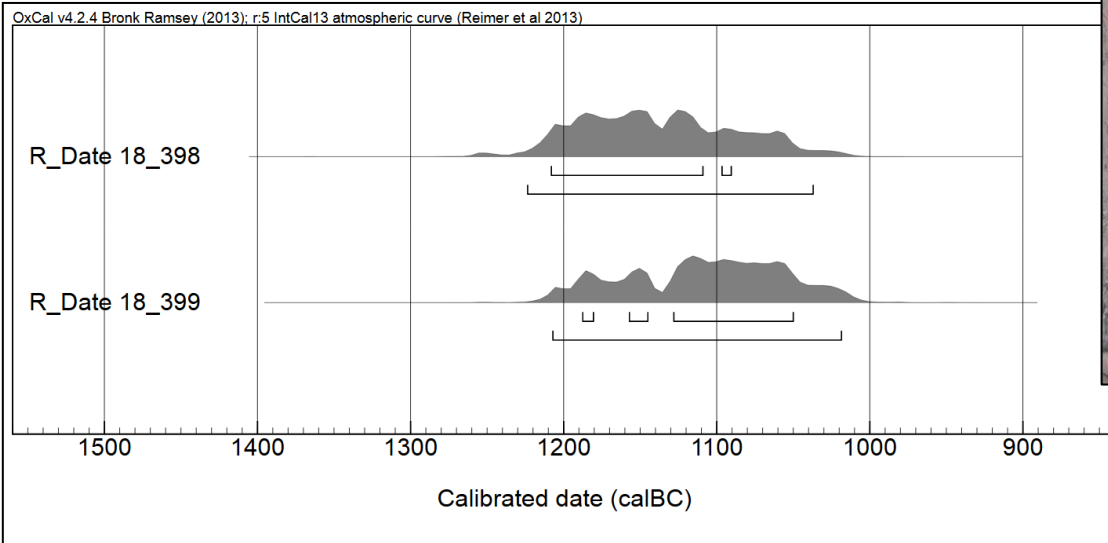
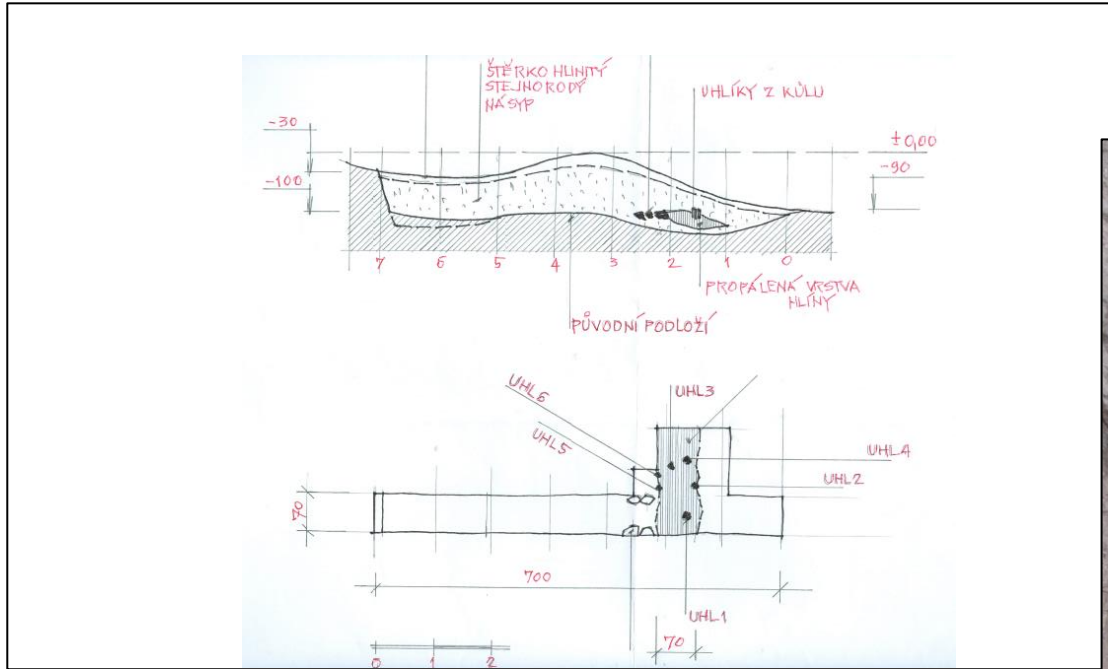

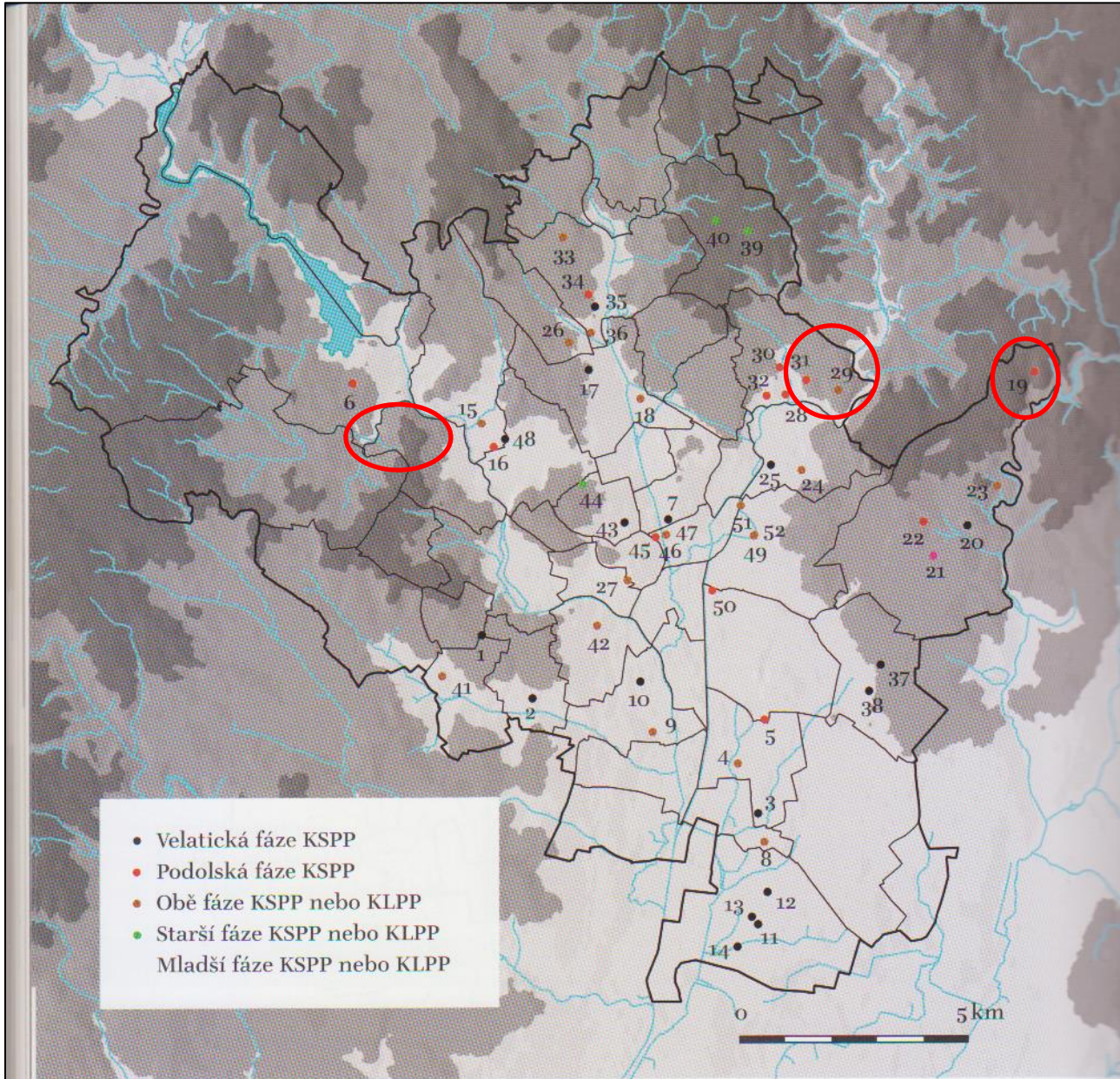

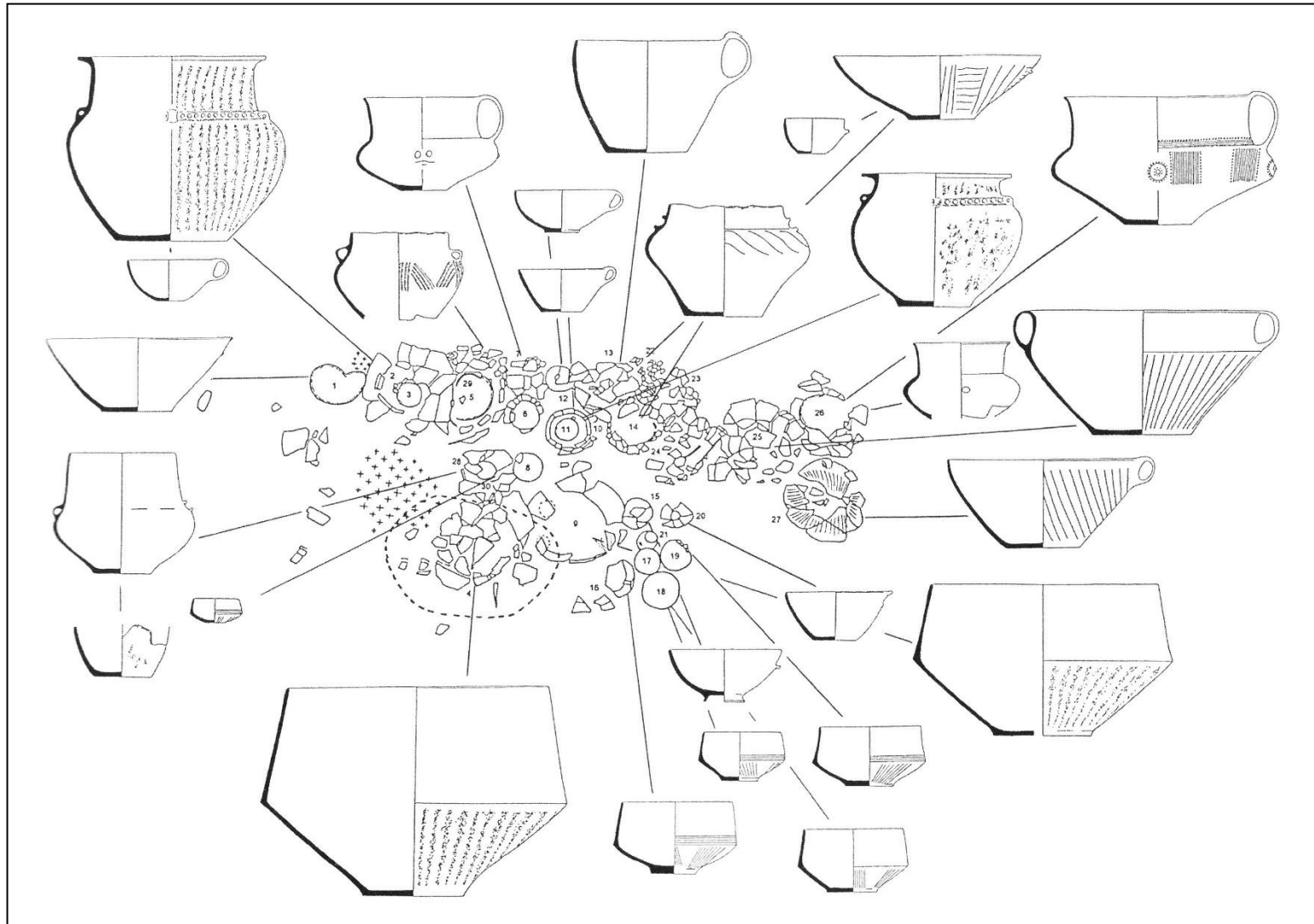

Žárový hrob LK Pardubice-Hůrka

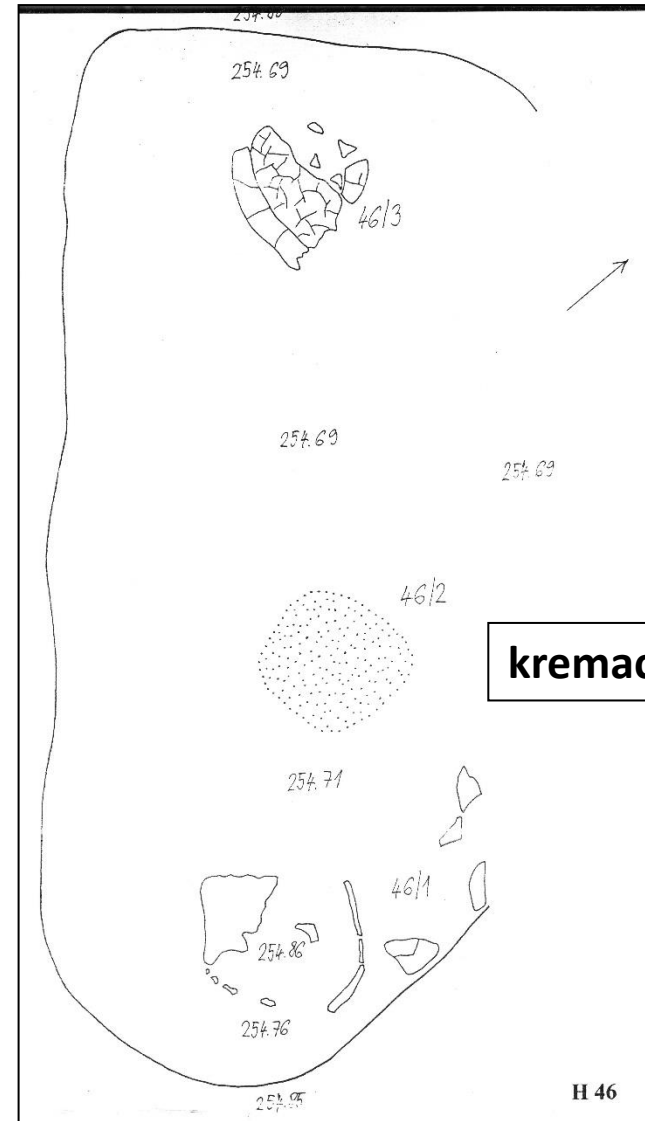
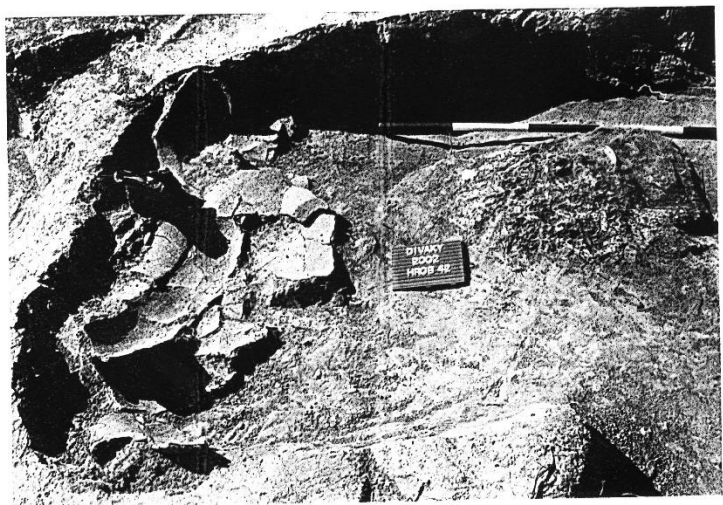

Diváky (VKKLPP)

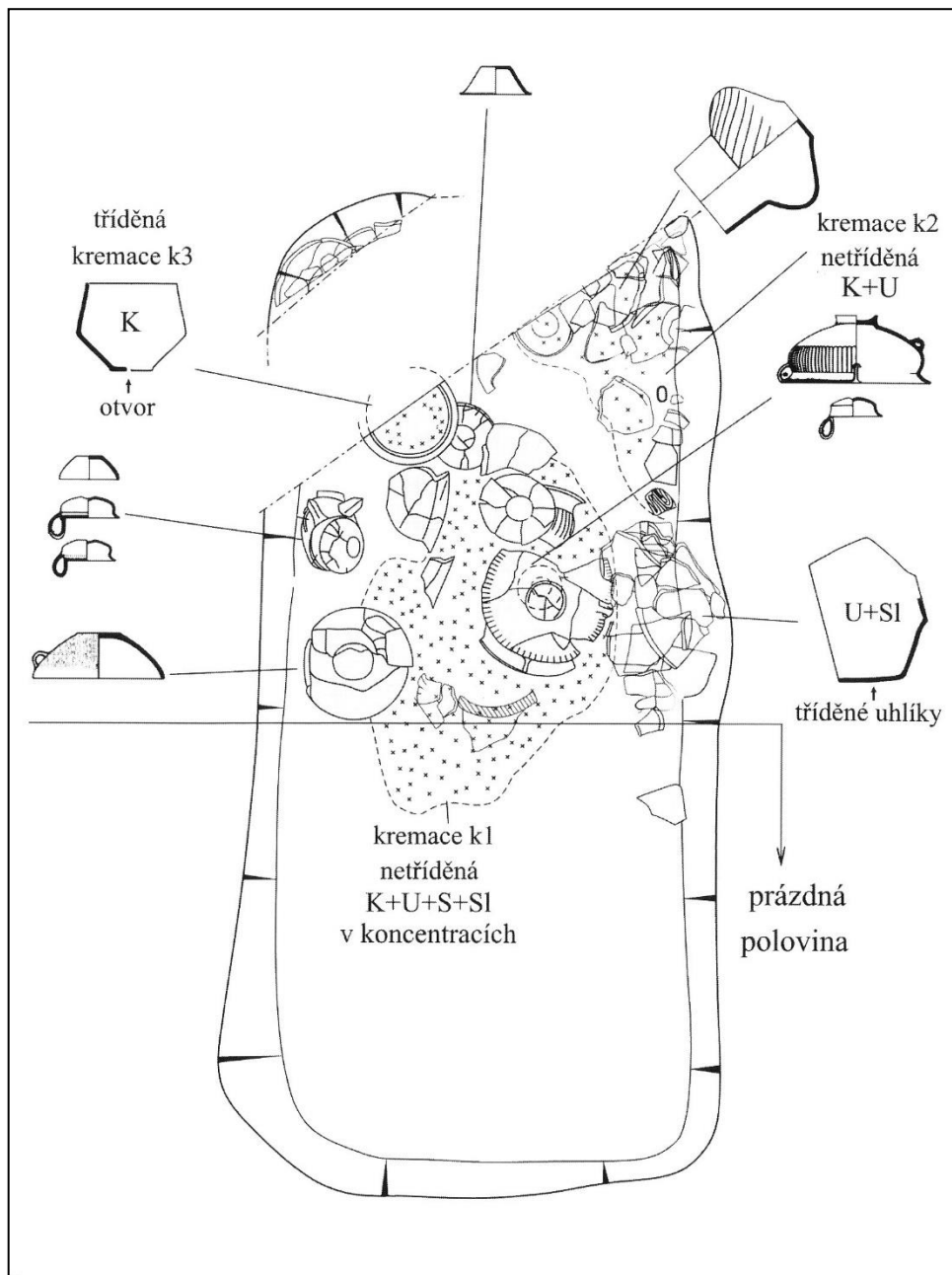

Žárový hrob z mladší doby bronzové z Podolí u Brna. Dvě kremace a milodary.

Cezavy u Blučiny

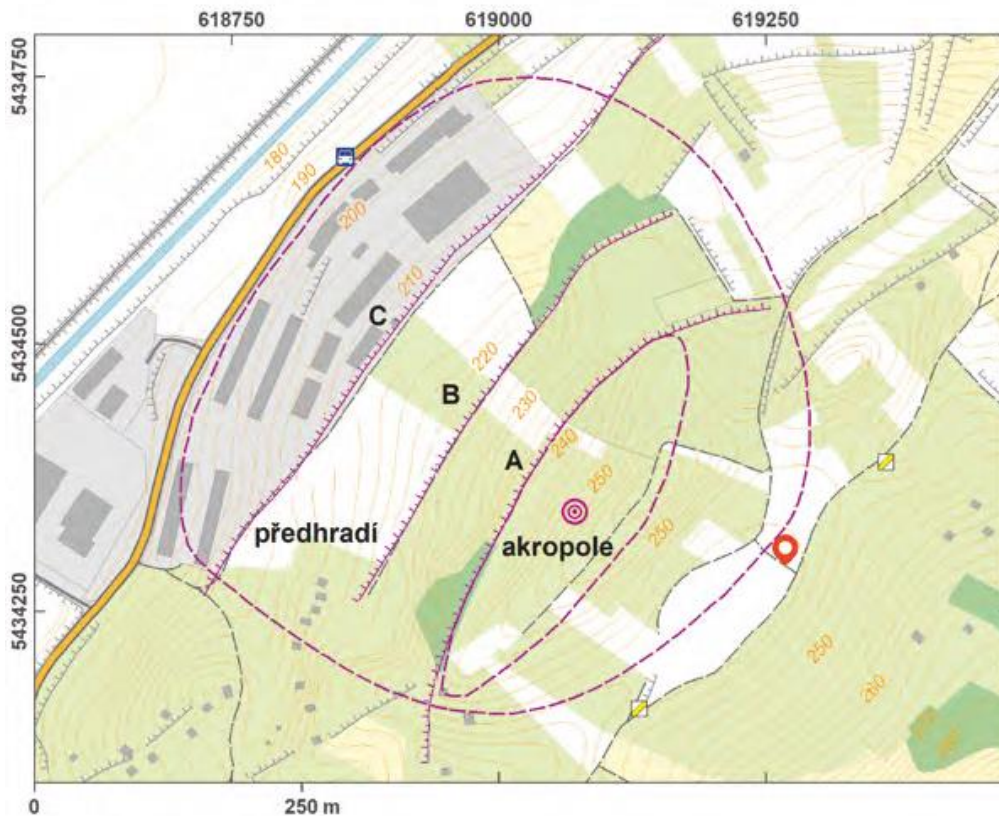

- 1- lidské kostry
- 2- depoty bronzů
- 3- kadluby



Cezavy u Blučiny

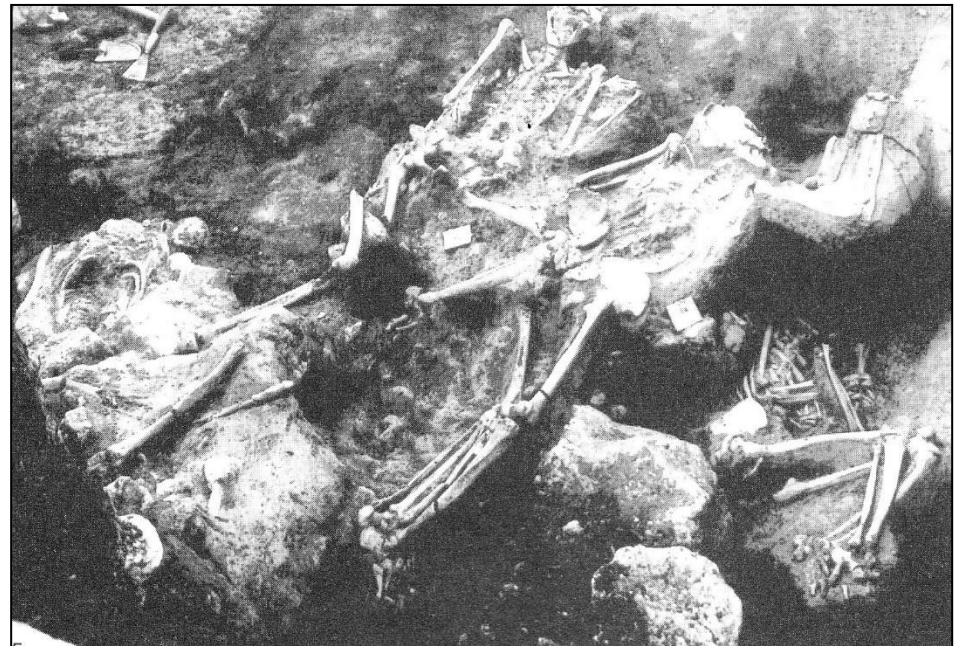

Cezavy u Blučiny

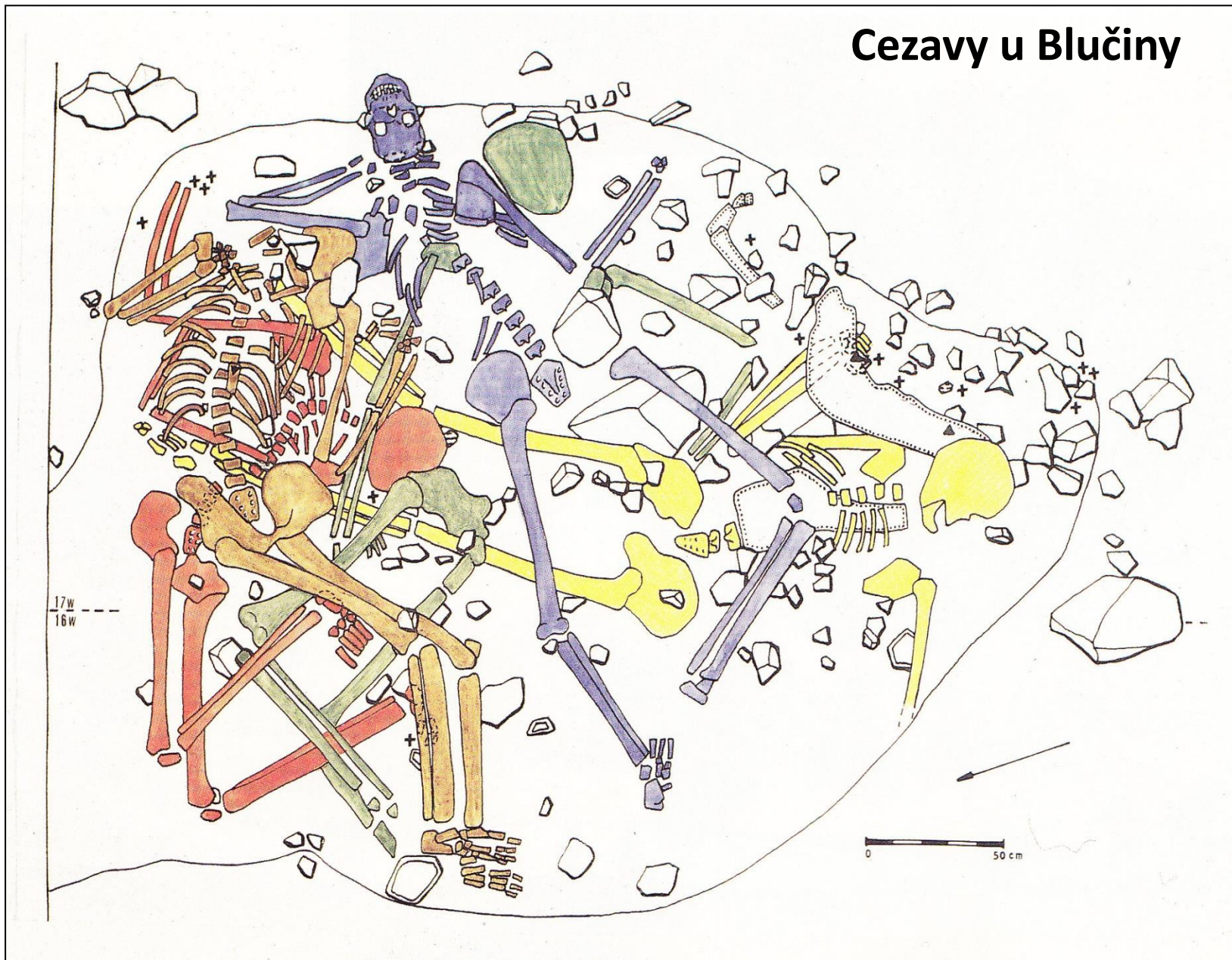

Antropogfágie – kanibalismus

- **Původ oběti:** edokanibalismus, exokanibalismus, autokanibalismus
- **Motivace:** gastronomický k., k. v extrémních podmínkách k přežití, rituální kanibalismus
- **Indikátory kanibalismu:** fragmentarizace kostí, zářezy způsobené nástroji, stopy po úderech, termální modifikace kostí, chybějící obratle, specifické ohlazení kostí způsobené vařením.
- **Diskuse:** někdy se může jednat o postdepoziční procesy, sekundární pohřby, válečné konflikty, mučení, exekuce, cílená destrukce těla





Ivanovice na Hané, KPP (HaA2)

Žena středního věku s jehlicí, brýlovou sponou, párem nákrčníků, 5 nápažníků, spirálové vlasové ozdoby (1 Ag). Rituální oběť.

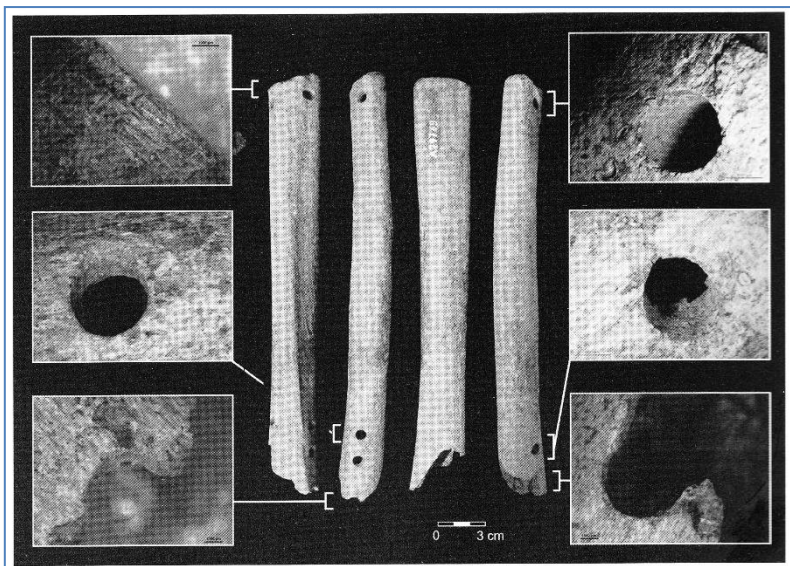

Artefakty neznámého účelu z lidských kostí

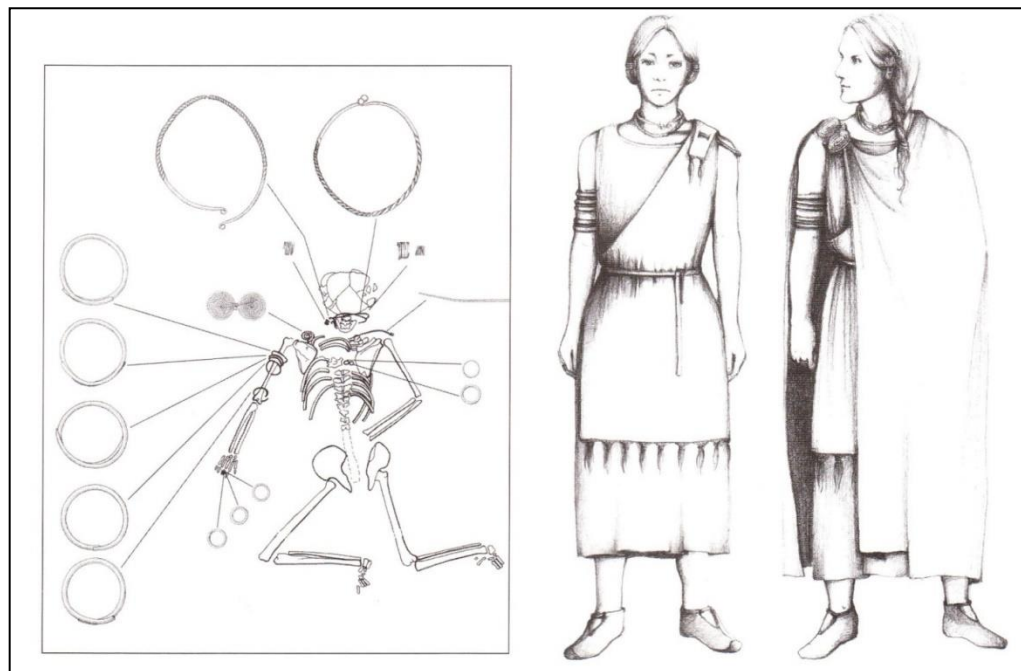

Rekonstrukce N. Rywиковé.

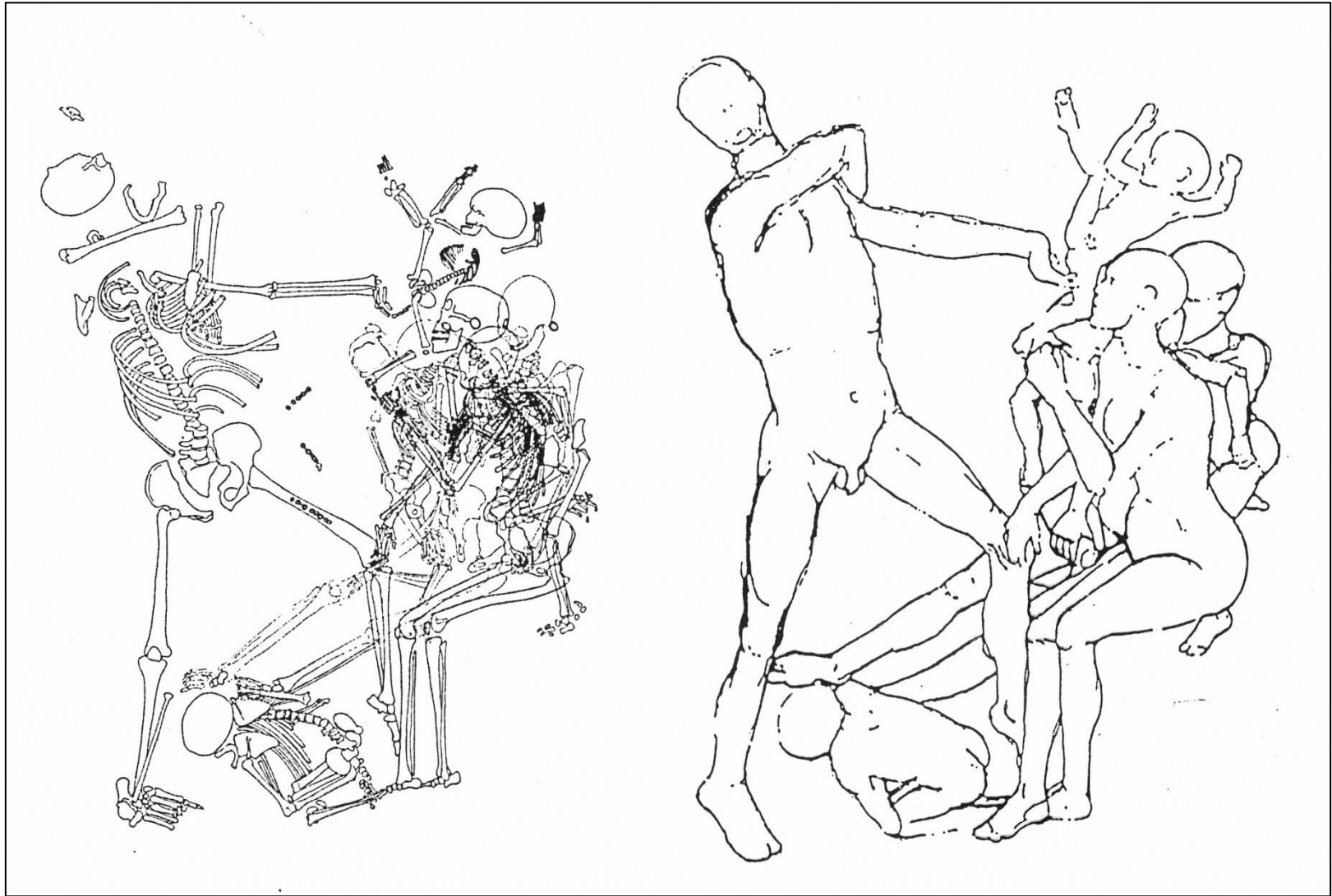

Stillfried an der March