

Antropologie středověku

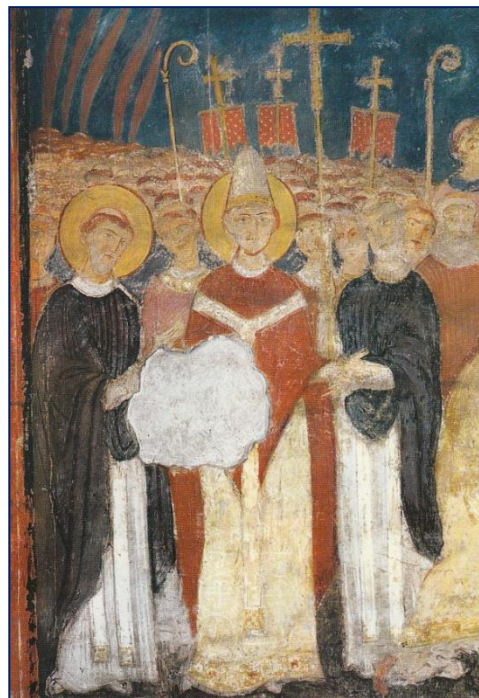

Církev, duchovní, klérus

CÍRKEV VE STŘEDOVĚKU

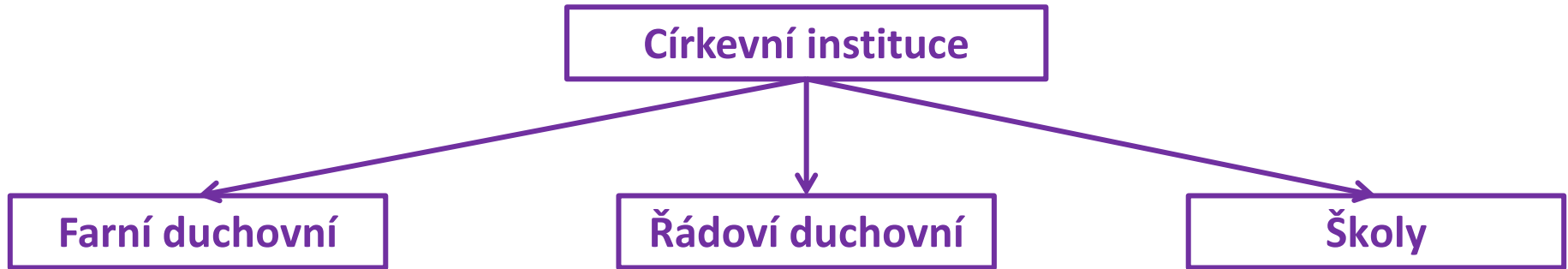

- **církev** – všichni pokřtění lidé → zemědělci, řemeslníci, obchodníci, členové ozbrojené družiny, panovník, duchovní
- **duchovní** (klérus) ve středověké společnosti v různém stupni svěcení (farní duchovní – jáhen, kněz, biskup) i formy duchovního života (řeholní duchovní – řeholníci, řeholnice)
- součástí církve i všichni zemřelí v milosti Boží, kanonizovaní světci
- celé společenství je na zemi vedeno římským biskupem (papežem)

Farní duchovní v 9. – 10. století

- náboženské spory latinského a byzantského ritu, mocenské spory (expanze Franské říše)

863/864, 885, 973, 976, 997

- po přijetí křesťanství moravskými Slovy v 9. století roste vliv církevních institucí na život lidí
- na hradiscích a velmožských dvorech se budují kamenné kostely, kolem nichž se pohřbívalo
- duchovenstvo vázané na kostely → bohoslužby, křest, pohřeb
- při archeologických výzkumech odkryty pozůstatky chrámů jako doklad výkonu duchovní služby; prostředí mimo tyto areály z pohledu duchovních neznáme
- biskupské sídlo – **Uherské Hradiště-Sady** (sídlo velmože, panovnický dvorec, klášter)
- sídlo a pohřeb arcibiskupa Metoděje – Valy u Mikulčic, Sady u Uh. Hradiště, jiné sídlo



Pohansko u Břeclavi

farní kostel v areálu velmožského dvora

9. až 10. století



Rekonstrukční kresby podle L. Baláka

Farní duchovní od 11. století

- po zániku Velké Moravy se církevní organizace na Moravě hroutí, v Čechách pod panovníkovou patronací pokračuje a rozvíjí se (973, 976)
- k obnovení moravské církve dochází v 11. století; obnoveno olomoucké biskupství (1063)
- rozvoj **velkofarní organizace** → farní kostely vázané na správní centra
- kolem kostelů se rozkládaly hřbitovy, ale běžné bylo ještě pohřbívání na pohřebištích
- od 12. století výrazná změna církevní organizace – vznikají **malé farnosti**, centrem se stává kostel, v němž probíhaly bohoslužby, křtílo se a kolem nějž se pohřbívalo
- od 13. století je již církevní organizace ustálená a nabývá současné podoby
- o způsobu života kléru není v archeologických pramenech mnoho dokladů; výzkumy prostředí biskupů a prelátů (Praha, Melice)

Praha, hrad

11. až 13. století

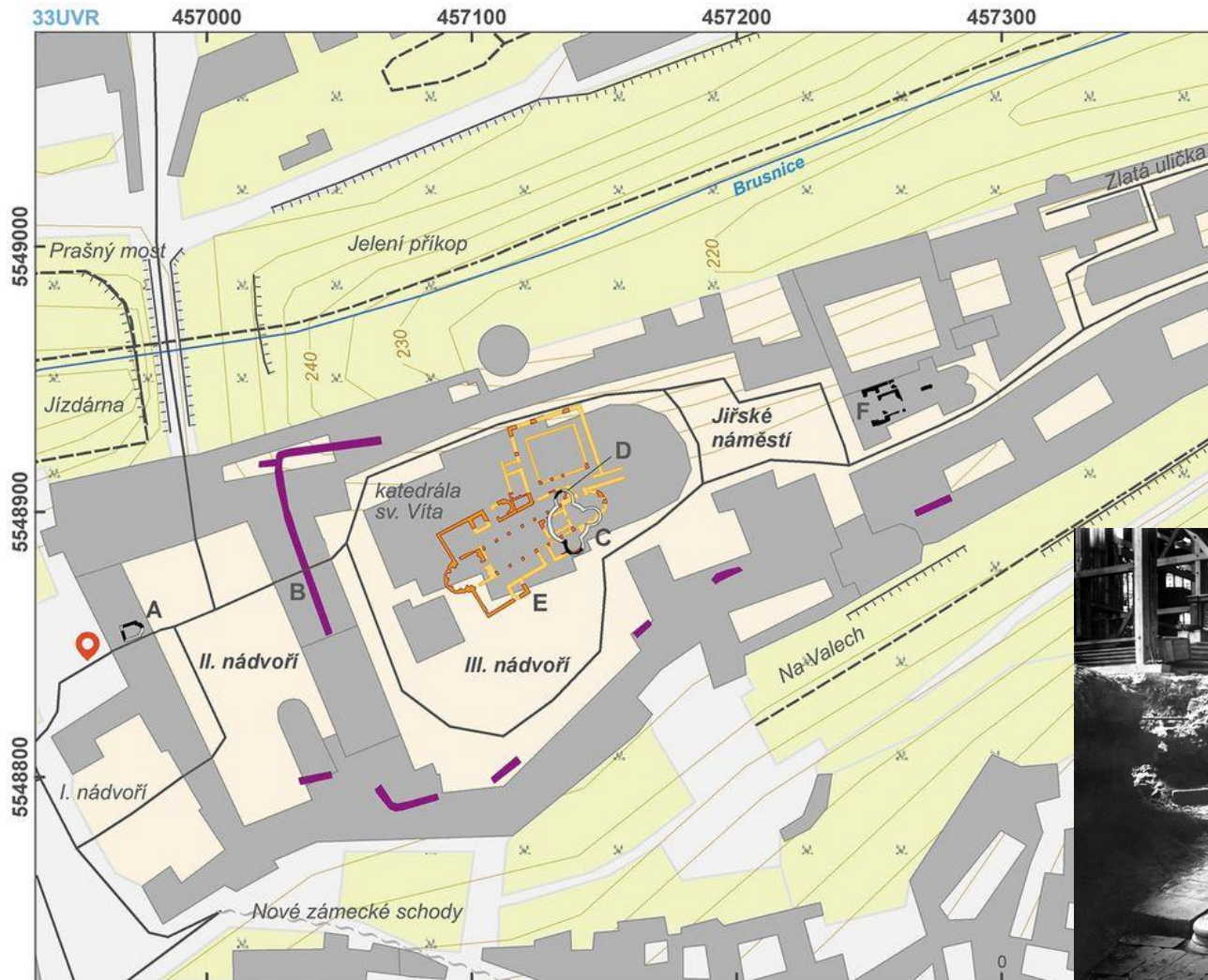

Praha, hrad – biskupský palác

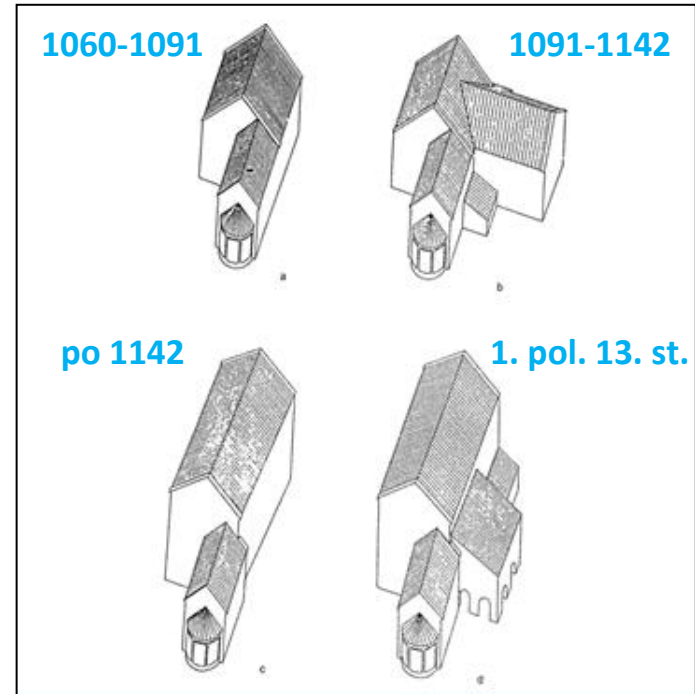

11. až 13. století

- prostředí nejvyššího duchovního představitele
- vyšší sociální prostředí – importy nádob, sklo, vyšší procento domácích ptáků a lovené zvěře

Melice u Vyškova – biskupský hrad

první polovina 14. století

příležitostné sídlo olomouckých biskupů

sídlo charakteru pohodlného sídla – odraz vysokého společenského postavení

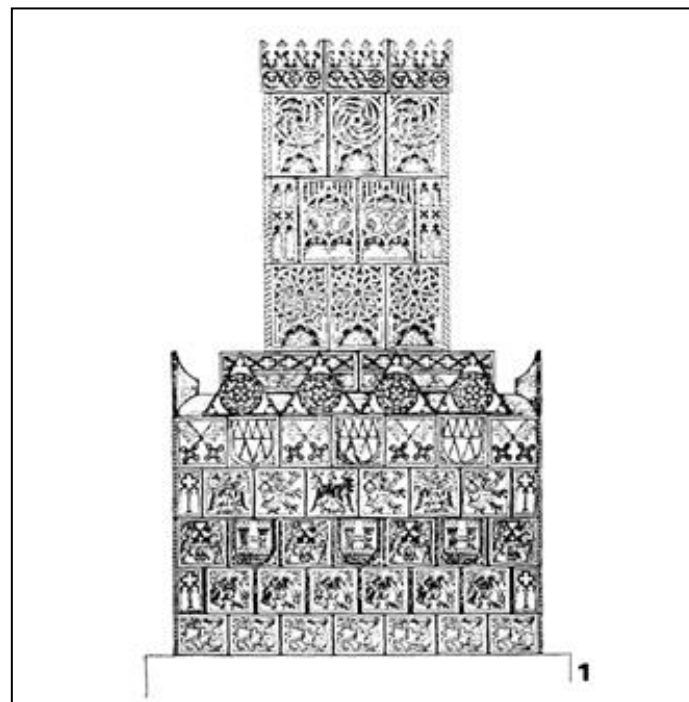
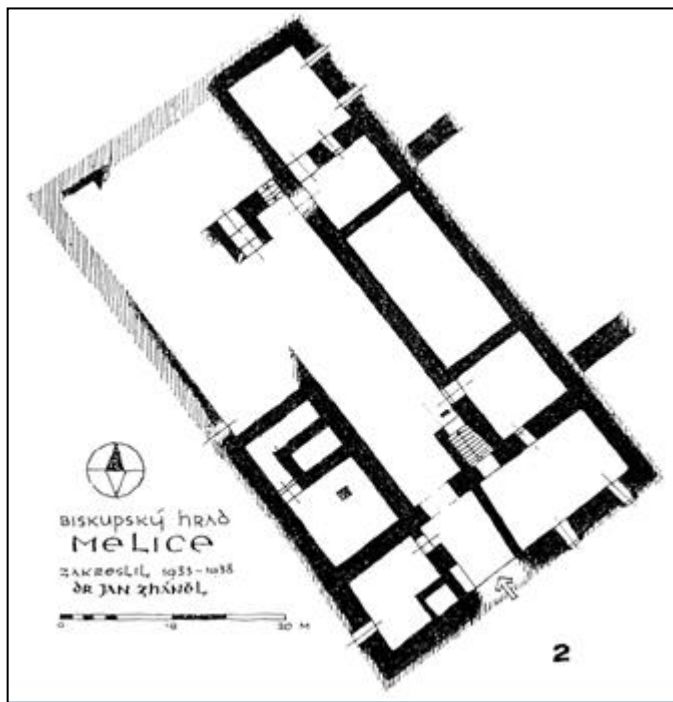

Řádoví duchovní

- počátky řeholní komunity patrně již v období Velké Moravy → komplex budov v Sadech u UH. Hradiště
- rozvoj řeholních komunit od 10. století (mužské i ženské), jejichž sídla zakládal panovník; pozdější fundace z řad šlechty
- nejstarší **klášter** – konvent benediktinek na Pražském hradě, klášter sv. Jiří (976)
- zpočátku většina klášteru benediktinského řádu, od 12. století se šíří premonstrátský řád
- zvýšená koncentrace ve městech vedla k reorganizaci farního správy – městské řeholní instituce
- vznikají **městské kláštery** pod vedením dominikánů a františkánů (minoritů) – duchovní správa



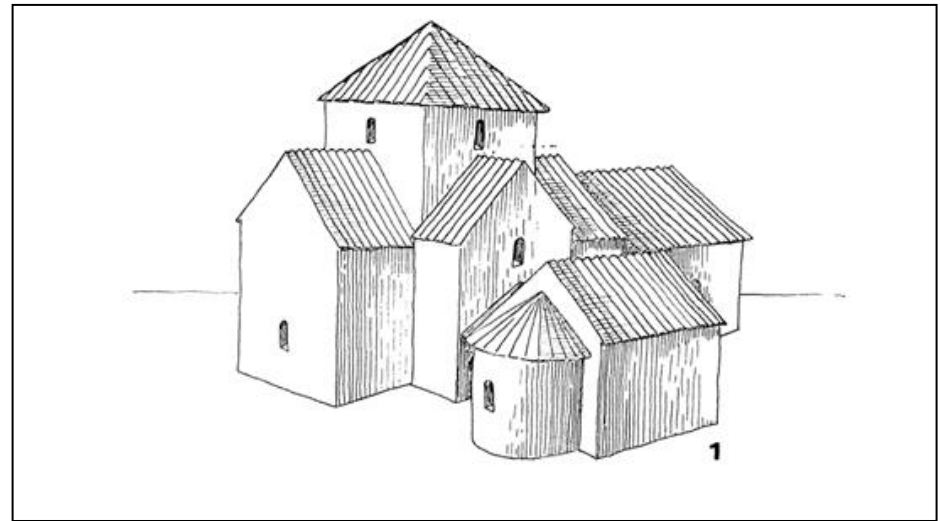
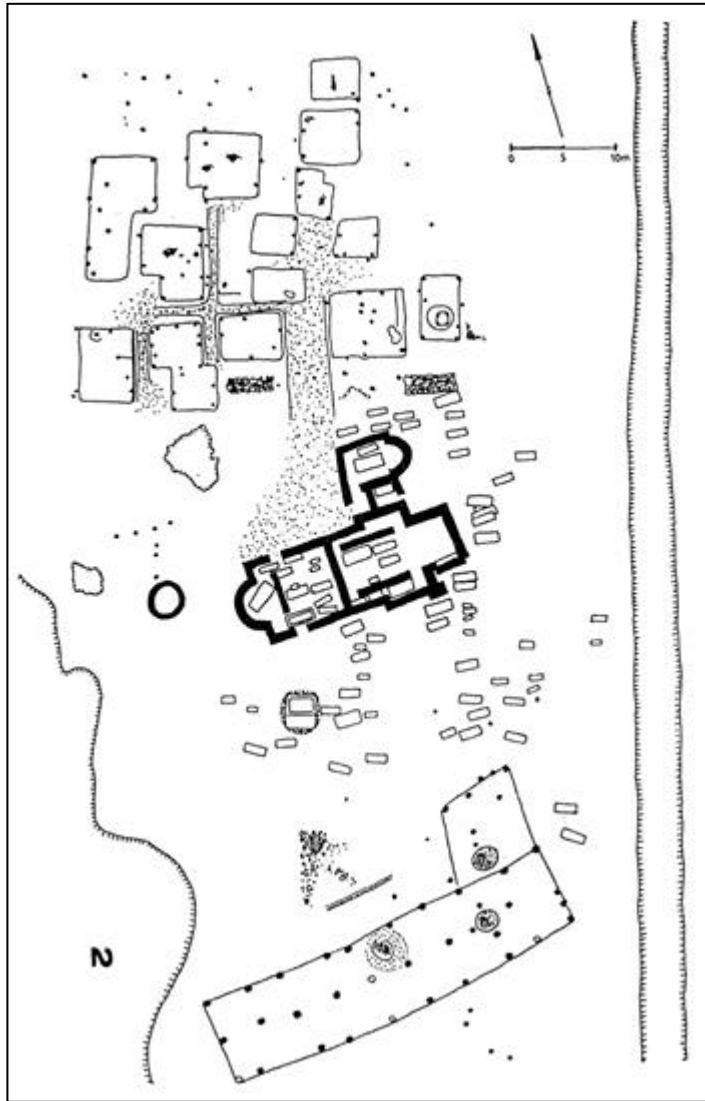

UHERSKÉ HRADIŠTĚ-SADY

sídlo mnišské komunity (?)

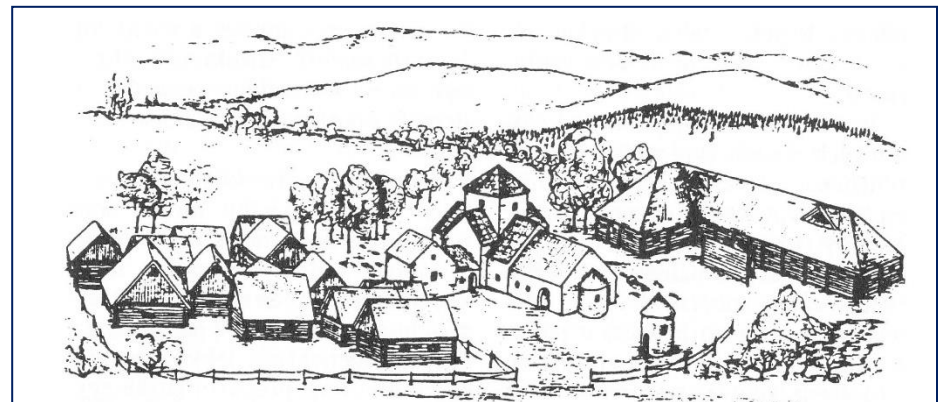

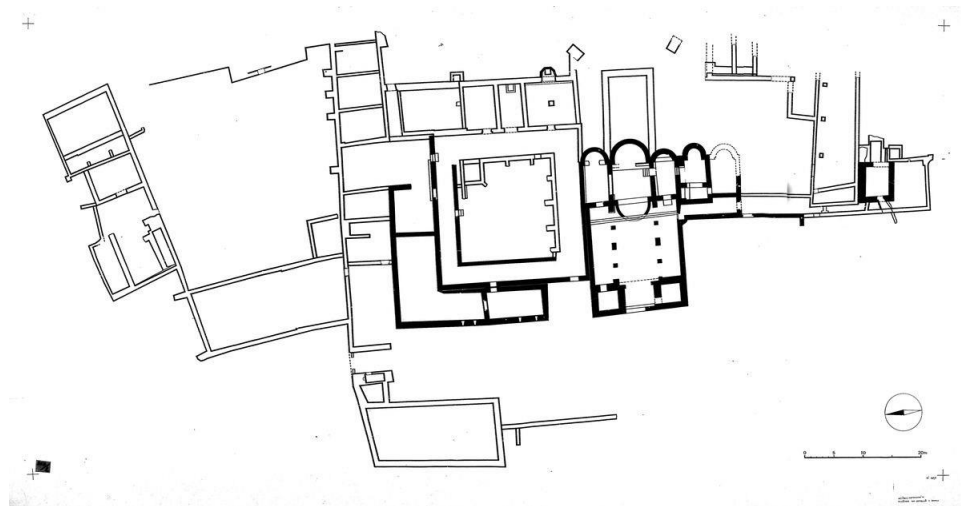

Ostrov u Davle – klášter Stětí sv. Jana Křtitele
10./11. – 15. století

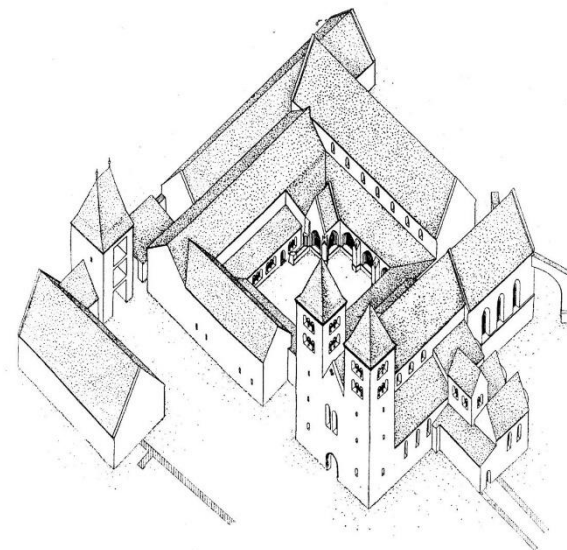

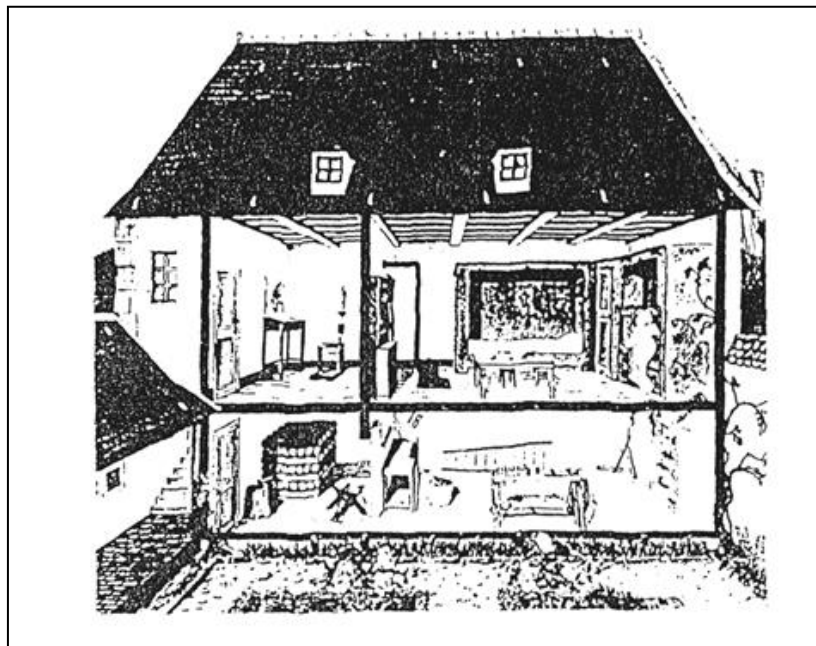

Dolany u Olomouce

Domus vallis Josaphat

kartuziánský klášter, 1389-1425

cely pro otce v podobě samostatných
domků

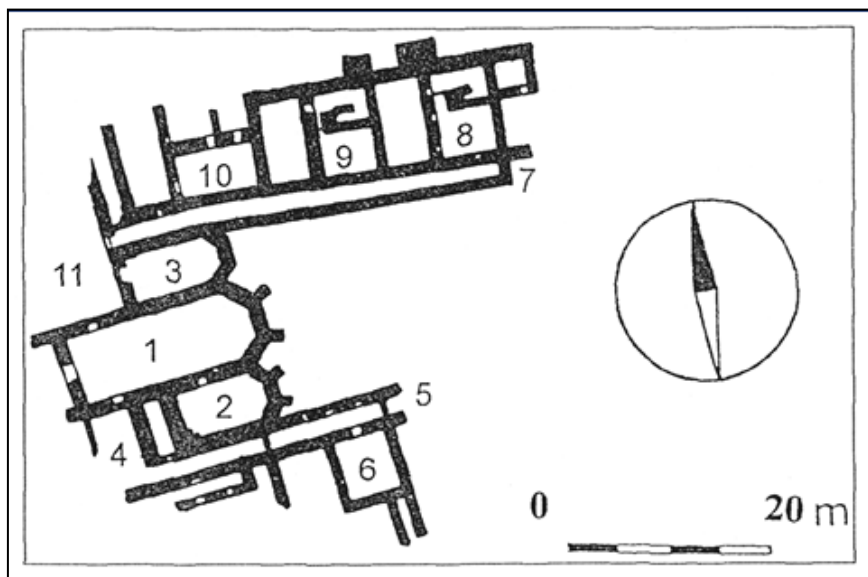

1 – konventní kostel; 2, 3 – kaple; 4 – malý
ambit; 5, 7 – část velkého ambitu; 6, 8-10 –
cely; 11 – kapitulní síň



Velehrad, cisterciácký klášter

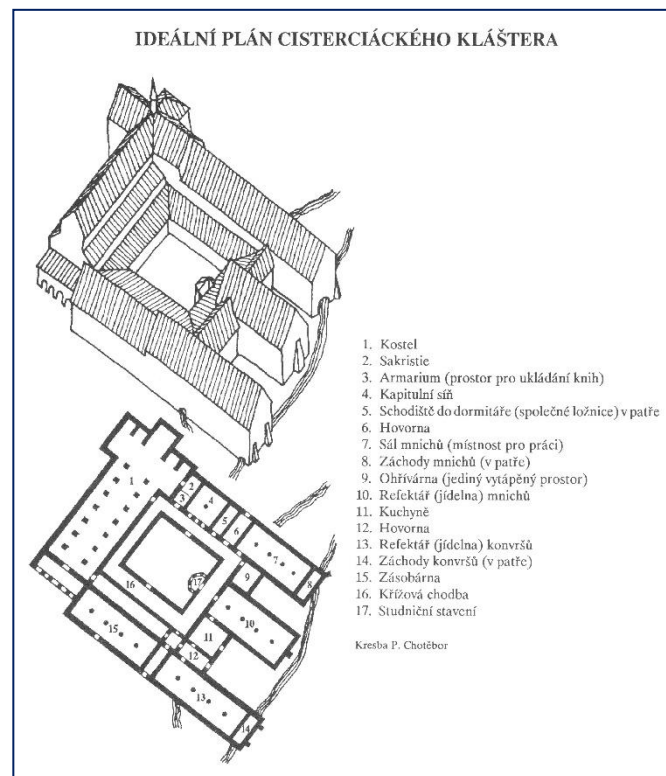
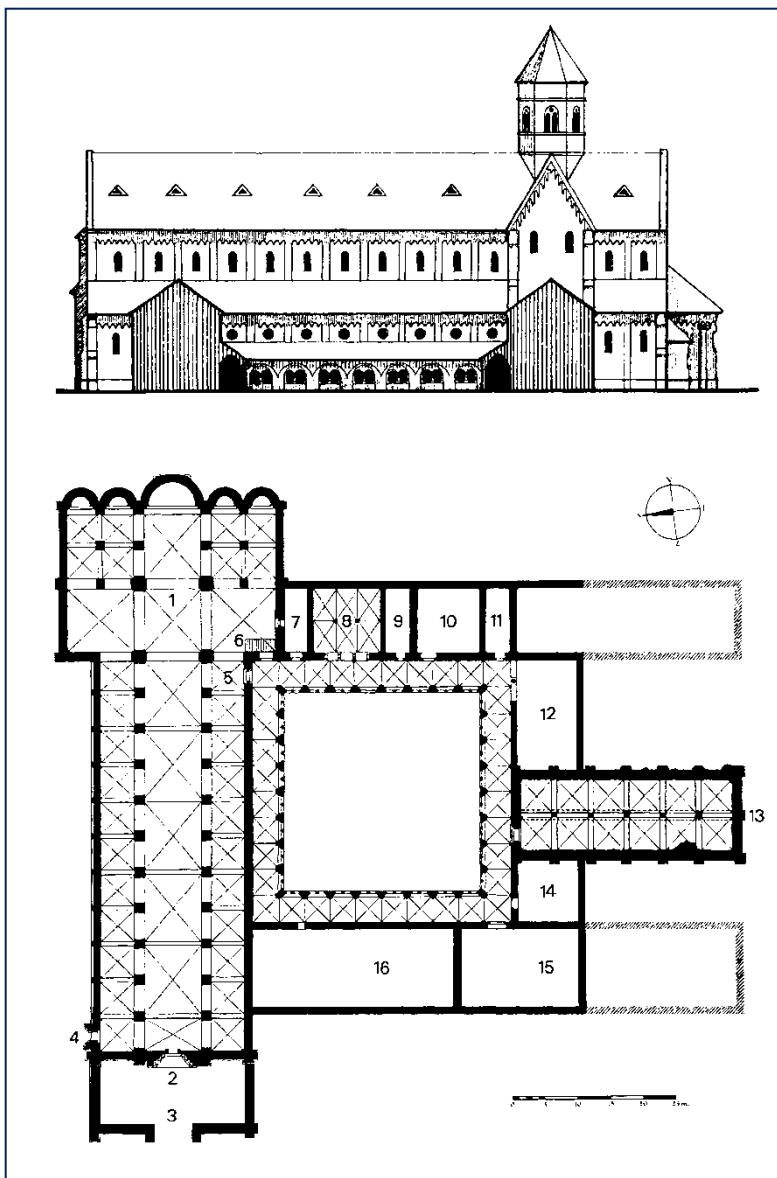

VELEHRAD

1 – kostel; 2 – průčelí; 3 – předsíň; 4 – portál; 5 – vchod z konventu; 6 – schodiště s armariem (knihovnou); 7 – sakristie; 8 – kapitální síň; 9 – schodiště; 10 – parlatorium (hovorna); 11 – průchod do zahrady; 12 – kalefaktorium (ohřívárna); 13 – refektář; 14 – kuchyně; 15 – jídelna konvrše; 16 – ložnice konvršů

Život v klášteře



Cisterciácký klášter Fontenay (F), 12. – 18. století – dormitář z 12. století

Ora et labora

1.45	budíček
2.00 – 3.00	vigilie
3.00 – 3.15	laudes
3.15 – 4.00	ranní mše
4.00 – 4.15	primy
4.15 – 5.00	kapitula
5.00 – 7.45	práce
7.45 – 8.00	tercie
8.00 – 8.50	konventní mše
8.50 – 10.00	čtení náb. textů, studium
10.40 – 11.00	sextý
11.00 – 14.00	oběd, odpočinek
14.00 – 14.30	nony
14.30 – 18.00	práce
18.00 – 18.45	nešpory
18.45 – 19.00	večeře
19.00 – 20.00	kompletář
20.00 – 1.45	spánek



Vstup do kláštera. 13. stol.

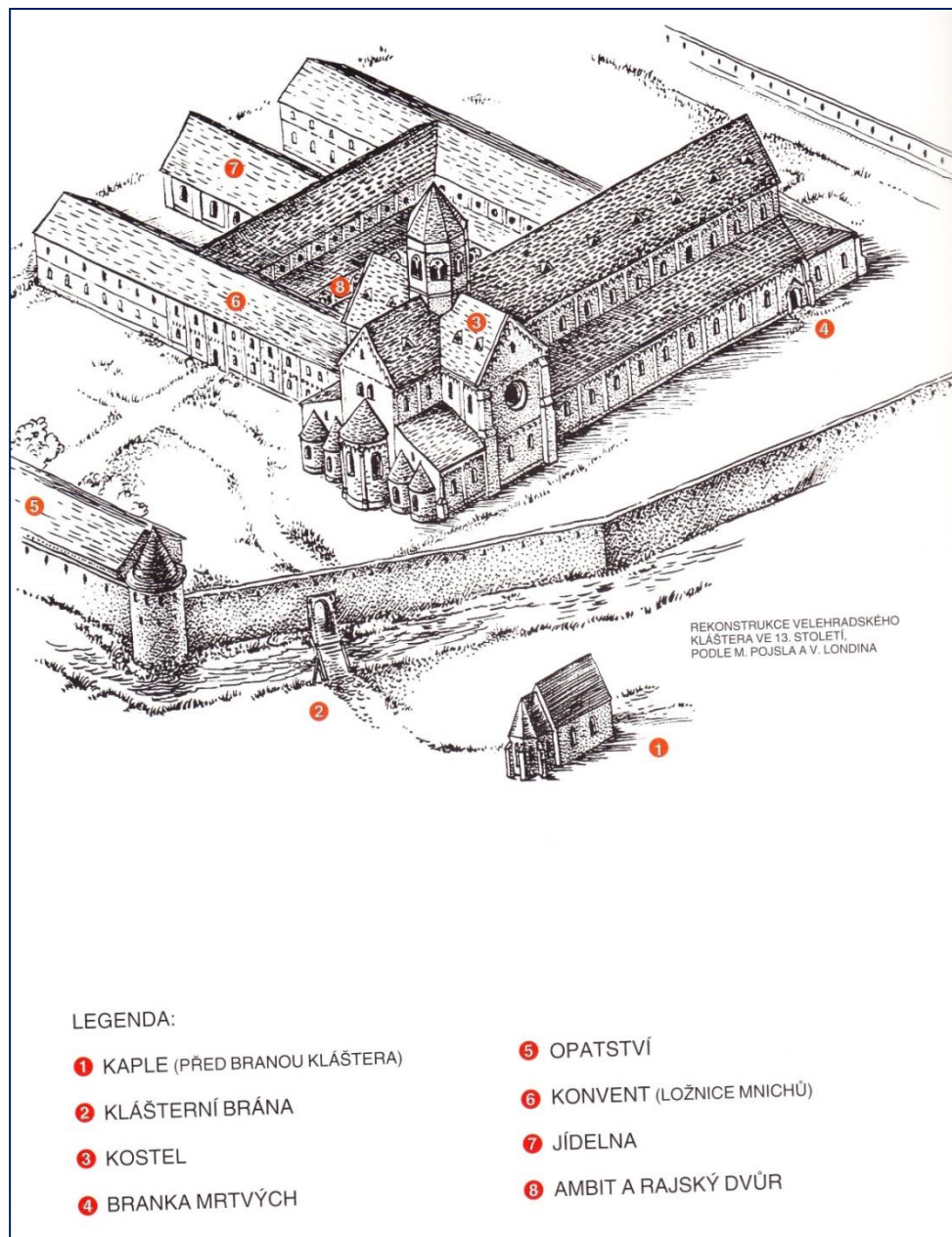

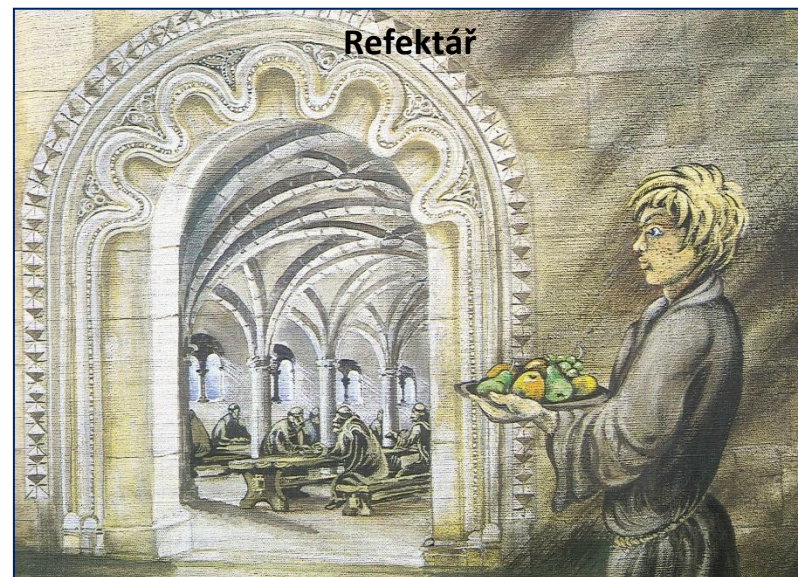



Kalefactorium

Řádoví duchovní



- **RYTÍŘSKÉ ŘÁDY** – spojení ideálu mnišství s rytířstvím; boj proti pohanům a starost o poutníky; **komenda** s kněžími, rytíři a sloužícími
 - kláštery měly rozsáhlý pozemkový majetek – základ hospodářské činnosti (duchovní správa, charitativní a kulturní činnost)
 - iniciace kolonizace neobydlených oblastí (→ cisterciáci)
-
- vzrůst majetku a moci církevních organizací od konce 14. století terčem kritiky (a ctižádostivosti) šlechty → napětí
 - rozvrat církevního bohatnutí a majetku vyvrcholilo v první polovině 15. století → **husitská revoluce**; konsolidace církevní a klášterní organizace až za Jiřího z Poděbrad
 - pohřbívání řeholníků prosté a jednoduché, uniformní charakter; výraznější atributy u opatů a abatyší

Templáři

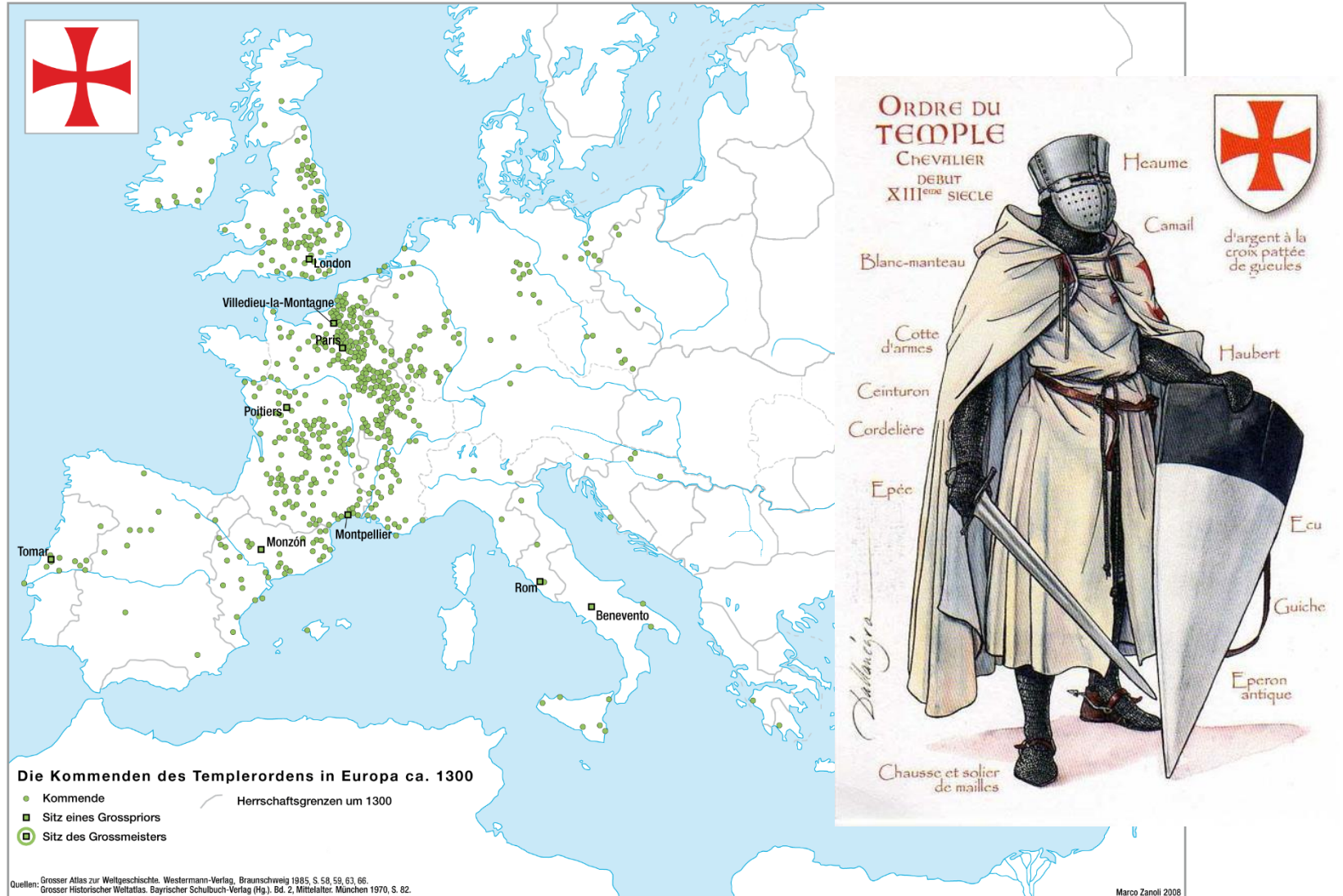

Johanité

ORDRE HOSPITALIER DE SAINT-JEAN DE JERUSALEM
 CHEVALIER DEBUT XIV^{ème} SIECLE

de gueules à la croix à huit points d'argent (après 1259)

Heaume dit de Pavie
 Haubert
 Brassard
 Cubitière
 Gant armé
 Epée
 Eperon long à molette

Cotte armée
 Ecu
 Genouillère
 Grève

Die Kommanden des Johanniterordens ca. 1300

- Kommende
- Sitz eines Grosspriors
- ⊕ Sitz des Grossmeisters
- Hoheitsgebiet des Johanniterordens
- Herrschaftsgrenzen um 1300

Quelle: Grosser Historischer Weltatlas. Bayerischer Schulbuch-Verlag (Hg.), Bd. 2, Mittelalter. München 1970, S. 82.

„Křížáci“

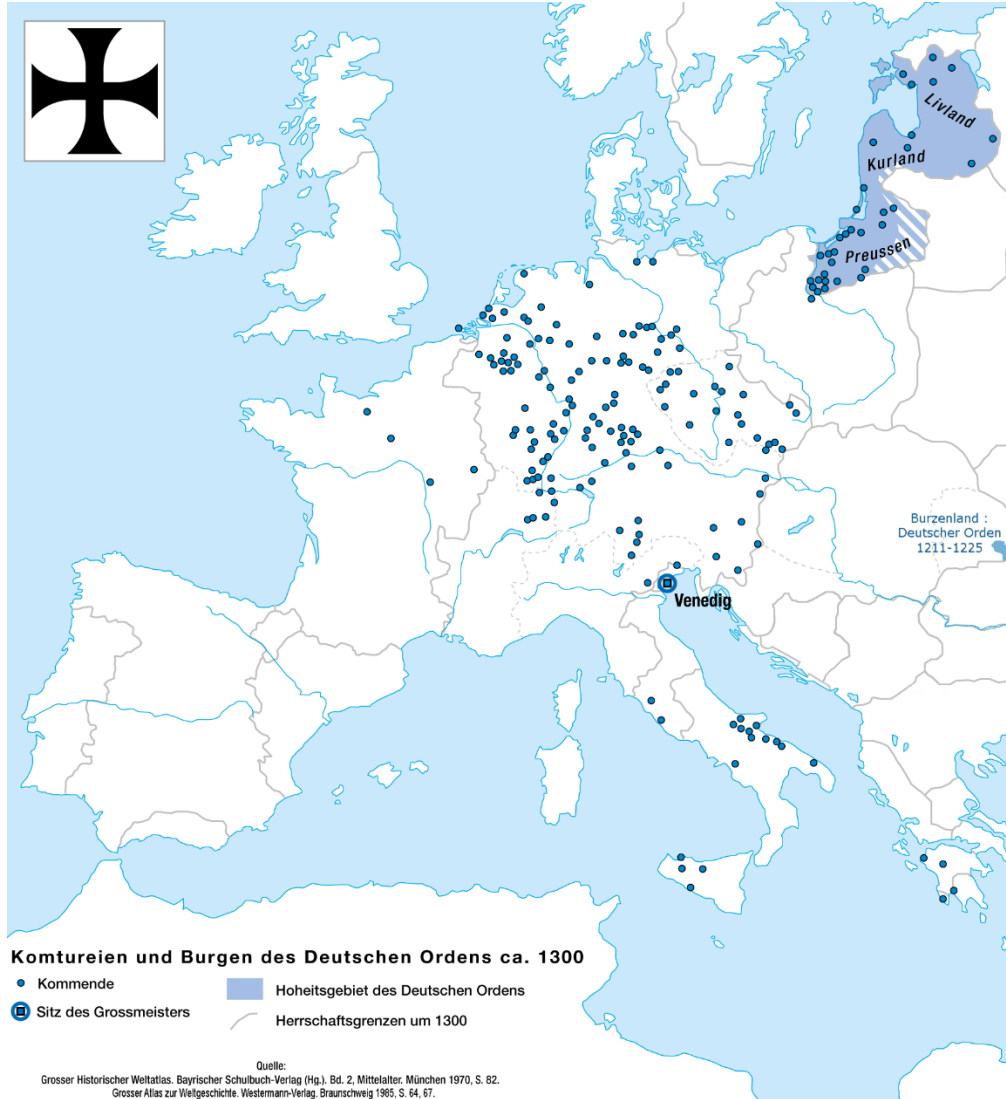

Školy, žáci a učitelé

- školy vedeny různými církevními institucemi
- archeologické prameny velmi skromné a vzácné (např. nálezy stilů)

Olomouc, Svatomořická škola

nálezy z obsahu odpadní jímky – školní pomůcky (dřevěné tabulky, kalamáře, násadky, ukazovátko) + doklady společného stravování (loštický pohár, džbány se jmény, dřevěné lžíce, importované sklo, zvířecí kosti a semena plodin); kolem r. 1500

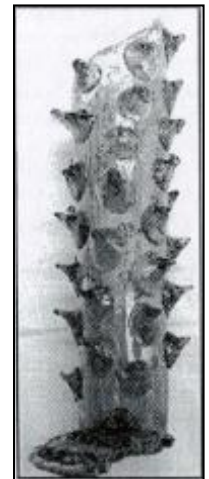

Pohřby duchovních

- zvláštní místo pro duchovní v křesťanské společnosti
- odlišení od ostatního obyvatelstva možné jen v některých případech; lze odlišit preláty od nižšího kléru
- pohřeb odráží určitou výjimečnost, kterou zdůrazňují duchovní atributy – kalich s patenou, pontifikálie biskupů a opatů
- pohřby uvnitř kostelů, v klášteře, hrobky (15./16. století)
- biskup – berla, prsten, kalich, patena
- dřevěné a voskové kalichy pod hrncem dnem vzhůru (15./16. století) – kalich jako symbol duchovního stavu

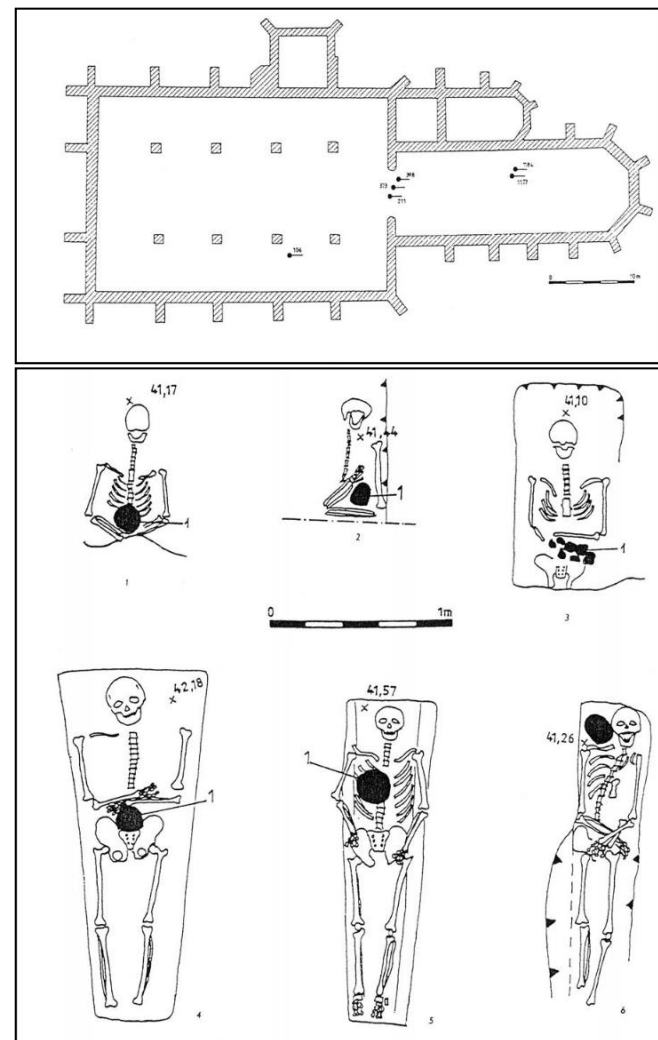

Brno – chrám sv. Petra a Pavla

Pohřby duchovních

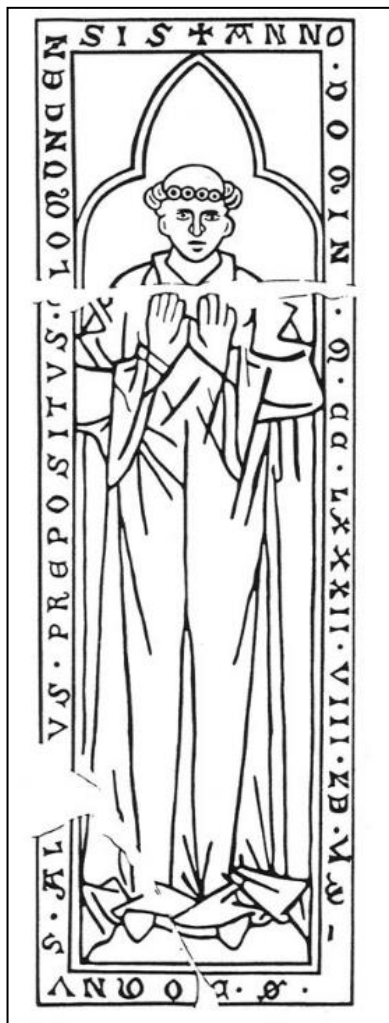

Velehrad, 1282



Hustopeče, 1402



Mušov

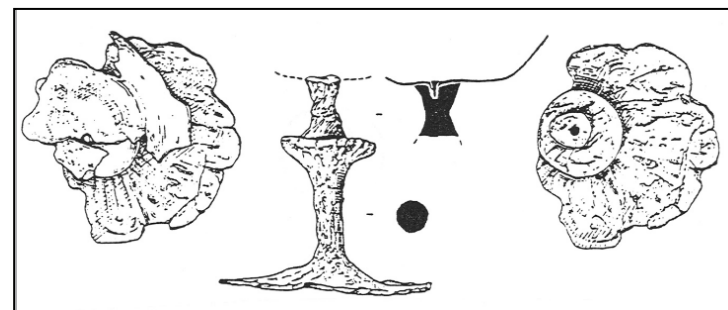

Brno – chrám sv. Petra a Pavla

Hrob arcibiskupa Metoděje (†6. 4. 885)

Hrob ve velkém chrámu moravském po levé straně ve stěně za oltářem svatě Bohorodičky.

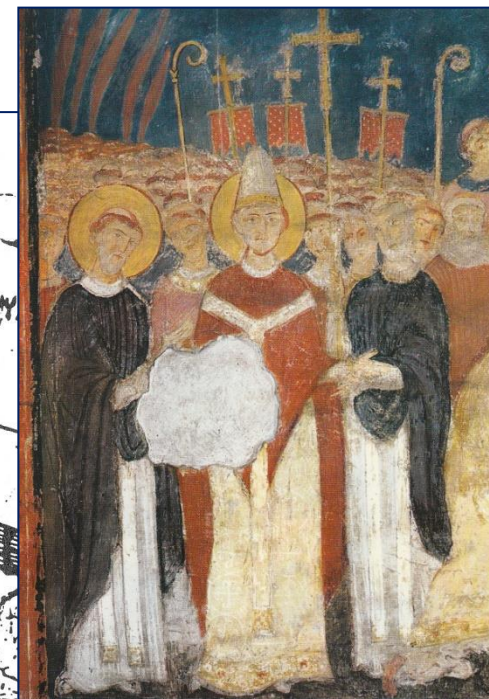
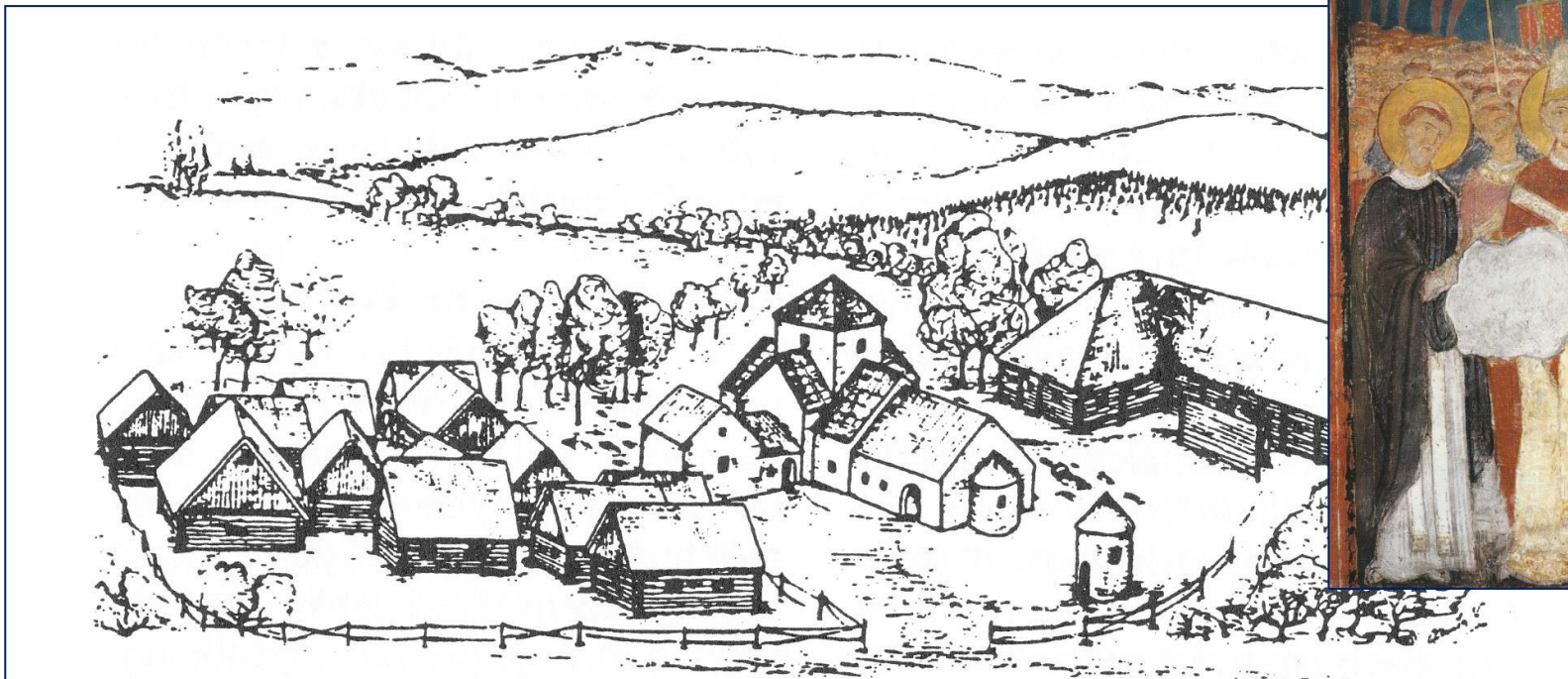

Církevní areál v Uherském Hradišti-Sadech – pohřeb ve výklenku v kostele.

Sadský pahorek (Uh. Hradiště)

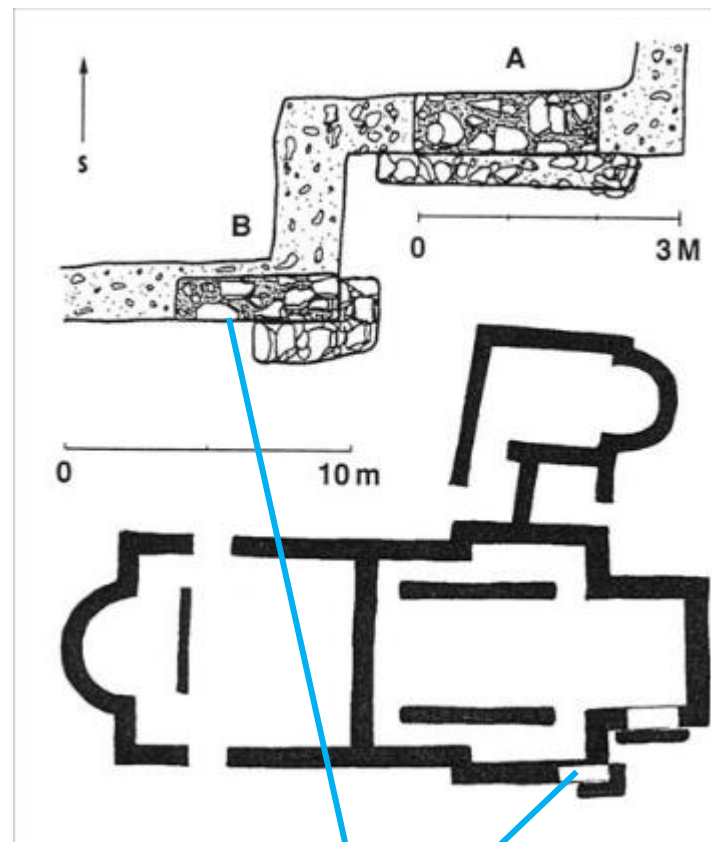
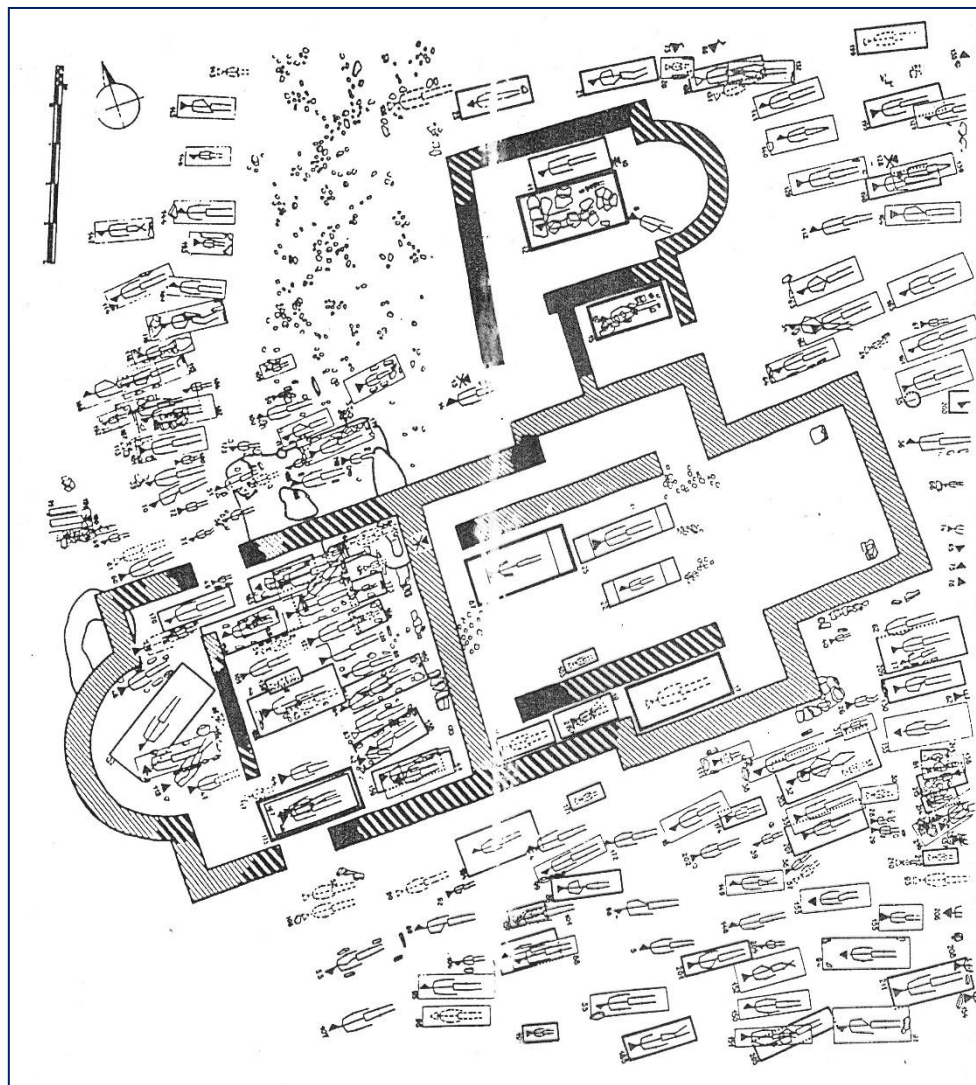

Metodějův hrob?

Mikulčický areál

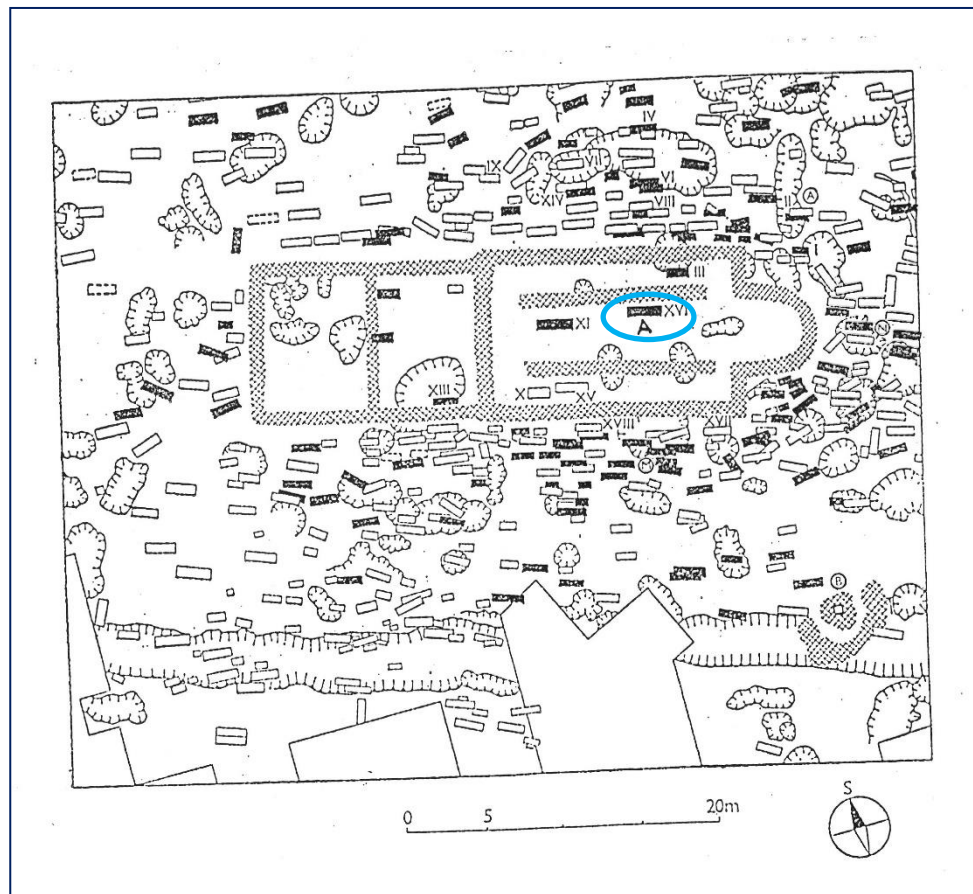
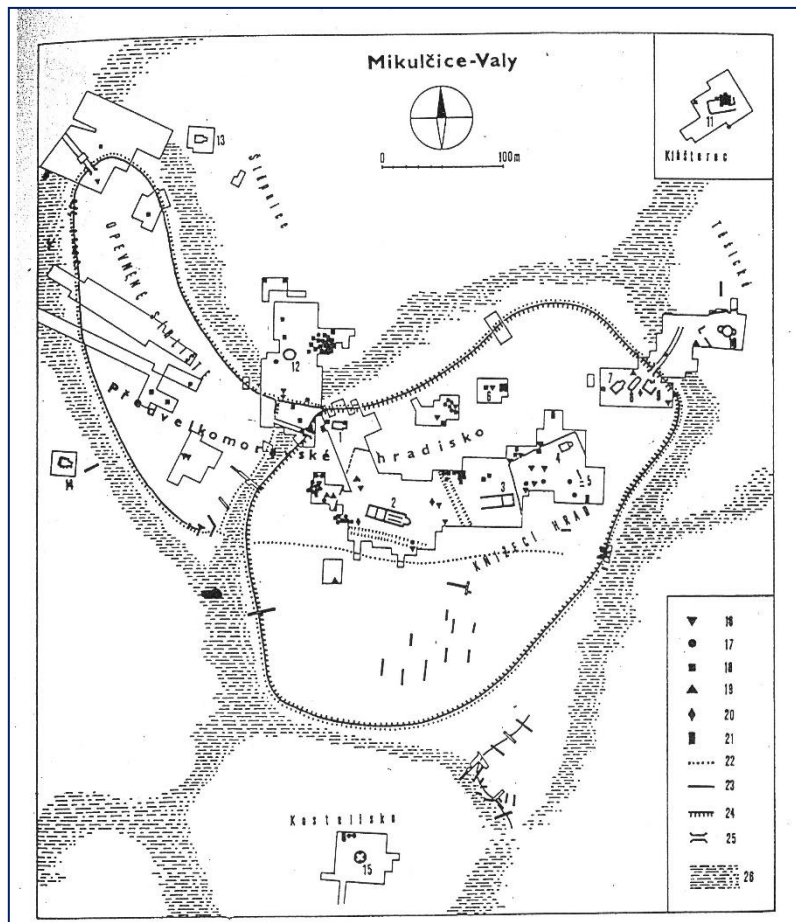

Hrob 580

Hrob 580: významná osoba, poloha pohřbu, výbava

